

高校

2026 年度
入学試験問題

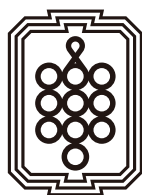

福岡女学院高等学校

専願入試

P1-15

<掲載科目>

普通科 国語・数学・英語（各 50 分 / 各 100 点）

音楽科 【演奏家コース】 聴音（50 分 / 100 点）
コールユーブンゲン（100 点）
【響創コース】 作文（50 分 / 100 点）

前期入試

P16-44

<掲載科目>

普通科 国語・数学・英語・社会・理科（各 50 分 / 各 100 点）

音楽科 【演奏家コース】 国語・数学・英語（各 50 分 / 各 100 点）
聴音（50 分 / 100 点）
コールユーブンゲン（100 点）
【響創コース】 国語・数学・英語・社会・理科
（各 50 分 / 各 100 点）

後期入試

P45-47

<掲載科目>

普通科 作文（50 分 / 100 点）

音楽科 【響創コース】 作文（50 分 / 100 点）

解答例

P48-52

専願入試……………P48-49

前期入試……………P49-51

後期入試……………P52

(注意) 1 解答はすべて解答用紙に記入しなさい。

2 字数の指示がある場合は、句読点も字数に含まず。

【一】 次の文章を読んで、後の問いに答えなさい。

目標を立てても達成できない原因には、どのようなものがあるだろうか。努力はしたけれど運が悪かったということもあるはずだ。(X)、一番多いのは、目標は立てたけれど、行動が伴わなかったということではないだろうか。体重を減らすという目標を立てても、運動するとか、食事に気をつけるという行動がなければ、目標は達成できない。なぜ、目標を立てたのに、それを実行する行動が伴わないのだろうか。どうすれば、①目標と行動のギャップを埋めることができるだろうか。

計画した目標を実行できないことを、行動経済学では現在バイアスで説明することが多い。すでに説明したように、現在バイアスは、将来のことは弱く意思決定ができるのに、②現在のことについては強く意思決定しかできないことをいう。もし、現在バイアスが、目標を達成できない理由ならば、先延ばしをすることが難くなるような状況に自分を追い込むことが解決策だ。最初の計画を達成するように、計画を変更した場合に大きな罰則を科すのもいい。

計画した目標が達成できない理由の一つには、目標そのものを忘れてしまうというものもある。仕事の課題の締め切りに遅れる理由の一つは、多くの課題を抱えていて、一つ一つの仕事の締め切りを忘れてしまうことである。(Y)、課題そのものを忘れてしまうこともある。そのような場合、課題が提出されていないというバサインがあつてはじめて、仕事に取り掛かるということもあるだろう。

このように目標や課題をしっかりと記憶できていないか、記憶が薄らいでくることが、課題を達成できないことの原因であるならば、それを忘れないような仕組みを整備しておけば、目標達成が可能になる。カレンダーに記入して、リマインドメールを送るように設定しておけばいい。

目標が達成できないもう一つの理由は、目標があつても、それを達成するために毎日何をすればいいのかがはっきりしないような計画になっているというものである。私たちは、目標をもつていても、それを達成するために何をするかということにまで落とし込まないと、毎日の行動として実行することができない。

(中略)

二〇一九年五月から日本の元号は、平成から令和に変わった。元号が変わっても、時間そのものは連続的に流れているだけである。それにもかかわらず、私たちは元号の変更に大きな意味を見出そうとした。一日、一週間、一か月、一年というように区には区切りがあるけれど、本来時間は連続的に流れていて、どの一秒も同じ意味しかない。③私たちは、連続的に流れる時間に区切りをつけて毎日生活している。

もちろん、今日一日で世界が終わる場合と、今日以降も世界が続く場合では、私たちの意思決定は大きく異なる。世界が終わるという極端な状況でなくても、成績評価が一日単位でなされている場合と一か月単位でなされている場合だと行動は変わるだろう。例えば、大相撲は一場所十五日間の勝敗で次の場所の昇進や降格が決まる。もし、大相撲が一年間の成績で翌年度の昇進・降格が決まるというものであれば、力士の戦略は全く異なったものになるはずだ。十五日の間に勝ち越すことが大事なので、七勝七敗で千秋楽を迎えた力士の中には、星の貸し借りをしたくなる人も出てくるわけである。

今日一日だけで仕事の評価がなされるわけでもないのに、そう思つて意思決定をすると非効率性が発生する。例えば、体調が悪い日であっても無理して仕事をするというのはそのdテンゲイだ。体調が悪いのであれば、その日は休養をとつて、もつと体調がいい日に全力を出す方が長期的にはよりよい成果が得られるはずだ。

同様に、毎日の目標仕事量を決めて、それを達成するまで働くというやり方も非効率だ。これだと、どんどん仕事が進む日は早めに仕事を終え、なかなか進まない日に遅くまで仕事をするようになる。逆に、仕事が進む日に長く働き、仕事が進まない日は早く帰る方が、総労働時間が同じならより多くの仕事ができることになる。不漁の日に長く漁に出て、大漁の日に早く帰ってくる漁師と、不漁の日にはすぐに帰ってきて、大漁の日に長く働く漁師とでは、後者の方が、短い労働時間でより多くの魚を獲ることができる。

今日一日で決着がつくのではないのだから、④一日だけの成果を指標に努力をするのは賢明ではない。長い時間的視野をもつて働くことを考えるべきだ。その意味では逆に、売れている芸能人や活躍しているスポーツ選手が、今が一番いい時だから、無理をしてでも今頑張る、というのは、合理的な選択のように思える。

成果はすぐに出ないものが多いので、成績評価はAの視点で見た方がいいというのは、そのとおりだ。教育の成果はすぐには出ないものが多いから、Bの指標で成果を測ると、本当に大事なことの教育がおろそかになり、成果の出やすいことばかりに集中してしまう。

では、長期の成果だけを目標にした場合には問題はないだろうか。大学の授業で、勉強の仕方は自由で、学生にとって最も効率的な手法で勉強すればいいので、期末試験だけで評価をするということを教員が提案したとする。

合理的な行動がとれる学生にとっては、それは望ましいことだ。学生は授業だけではなく、サークル活動、アルバイト、デートなど、いろいろな予定がある。自分でもつとも勉強ができる時に授業の勉強の計画を立てておけばいい。毎回、テストをして評価を受けるような授業だと、他の活動で忙しい時でも勉強時間を確保しなければならない。時間の使い方としては、期末試験だけで評価をする授業の方が効率的になるはずだ。

しかし、自分にとって効率的な時間配分で勉強をする計画を立てたとして、その計画が実行できるかどうかという問題がある。実際、多くの人は、将来の計画を立てることはできるけれど、その計画を実施する段階になると先延ばししてしまうことが多い。子どもの頃の夏休みの宿題を思い出してほしい。夏休みが始まる前は、夏休みの最初の頃に宿題を終わらせようという計画を立てた人は多いが、実際

に宿題をしたのは夏休みの最後の方だという人が多数派になる。つまり、計画を立てることができても、それを先延ばしてしまうのであれば、最善の計画は実行されないということになる。

それなら、どんなことがあっても毎日一定の課題をこなすという⑤非合理的なルールの方が、最善の計画を立ててそれを実行しないということよりもマシなルールになる。毎週テストをする授業は、学生の時間配分を最適にしないかもしれないが、結果的に勉強時間が減ってしまうよりは、マシな結果をもたらすのではないだろうか。

(大竹文雄『行動経済学の使い方』より)

※問題の都合上本文には省略したり、表記を改めたりしたところがあります。

注「現在バイアス」……現在のことを優先する心理傾向のこと。

問一 線 a 「伴」、b 「サインク」、c 「曆」、d 「テンケイ」のカタカナは漢字に、漢字はひらがなに直しなさい。

問二 線 I 「多い」、II 「我慢強い」、III 「難しく」、IV 「大きな」のうち、品詞が異なるものを一つ選び、記号で答えなさい。

問三 空欄 (X)、(Y) に入れるのに最も適当なものを次から選び、それぞれ記号で答えなさい。

ア つまり イ あるいは ウ 例えば エ しかし

問四 線 ① 「目標と行動のギャップを埋めること」とは、どういうことですか。その説明として最も適当なものを次から選び、記号で答えなさい。

- ア 自分が立てた計画と実行の隔たりを隠して、将来を見据えること。
- イ 自分が立てた計画と実行の違いを認め、目標を明らかにすること。
- ウ 自分が立てた計画と実行の差をなくして、目標を成し遂げること。
- エ 自分が立てた計画と実行の対立を解消し、良い将来を目指すこと。

問五 線 ② 「現在のことについてはせつからな意思決定しかできない」とは、どういうことですか。その内容を具体的に説明したものとして最も適当なものを次から選び、記号で答えなさい。

- ア 新しい仕事を任せられ昇進を目指して努力はしたけれど、同僚よりも運が悪くて上司の評価を得られなかったというように、時運を見極めないままに実行に移してしまうということ。
- イ 大会で優勝することを目標に掲げ、たとえ選手生命を縮めることになっても毎日休むことなく厳しいトレーニングを行うように、結果を重視した計画を立てて実行してしまうということ。
- ウ 勉強や部活動などで忙しいと弱音を吐くよりも、将来の理想的な自己像や生活を想像してひたすら努力するように、現在よりも未来の成功を過剰に意識して行動を選択してしまうということ。
- エ 栄養バランスの取れた食生活を送って健康になるよりも、目の前においしいものがあればすぐに食べてしまうというように、将来のことよりも目先の利益を優先して行動を決めてしまうということ。

問六 線 ③ 「私たちは、連続的に流れる時間に区切りをつけて毎日生活している」とありますが、「区切り」をつけるということに関する説明として最も適当なものを次から選び、記号で答えなさい。

- ア 時間に区切りをつけることによつて、目標に対する意思決定のあり方や行動の仕方が変わる。
- イ 時間に区切りをつけることによつて、無限につながっている時間が有限であることに気付く。
- ウ 時間に区切りをつけることによつて、達成したい目標が決まり、記憶し続ける仕組みが整う。
- エ 時間に区切りをつけることによつて、意味のない時間の流れに意味を持たせることができる。

問七 線 ④ 「一日だけの成果を指標に努力をするのは賢明ではない」とありますが、どういうことですか。その説明として最も適当なものを次から選び、記号で答えなさい。

- ア 今日一日で世界が終わるわけではなく、今日以降も世界は続くので、目標を達成できるか否かに悩むのは非合理的だということ。
- イ 一日で評価が決まると考えて意思決定したり、毎日同じ目標を立てて達成を目指したりするのは、非効率的であるということ。
- ウ 一日、一週間、一ヶ月という時間の区切りがあるので、時間の長さ合わない評価を求めて行動をするのは無計画だということ。
- エ 一日一日積み重ねて努力するという意思決定の過程が大切で、評価を得ることだけを目標にするのは無意味であるということ。

問八 空欄 A、B に入れるのに最も適当なものを次から選び、それぞれ記号で答えなさい。

ア 短期 イ 長期

問九 線⑤「非合理的なルールの方が、最善の計画を立ててそれを実行しないということよりもマシなルールになる」とあります。が、筆者がこのように述べているのはなぜですか。その理由として最も適当なものを次から選び、記号で答えなさい。

ア 毎日一定の課題をこなすことは、他の予定を全く入れることができないという点では非合理的だが、長期的には大きな利益を得る可能性が高く、最終的によい結果をもたらすという点では効果があるから。

イ 毎日一定の課題をこなすことは、辛抱強い努力が必要であるという点では非合理的だが、理屈では説明することができないほどの厳しい人生を乗り越えられるという点では効果があるから。

ウ 毎日一定の課題をこなすことは、自分にあつたペースで学習できないという点では非合理的だが、学習すべき内容に^{いびん}否応なしに取り組み、結果的に学習時間が確保できるという点では効果があるから。

エ 毎日一定の課題をこなすことは、自分が主体となつて学ぶことができないという点では非合理的だが、一度決めたことを毎日やり抜く力を養つて目標を達成するという点では効果があるから。

問十 次は三学期が始まり、冬休みの課題について話している生徒の会話文です。読んで、後の問いに答えなさい。

生徒 A 「私は各教科から課題についてたくさん連絡があつたのは覚えていたんだけど、冬休みに入った途端、毎日部活動の練習に明け暮れて、課題に取り組むことをすっかり忘れてたよ……。」

生徒 B 「私は冬休みの課題のページ数を休みの日数で割つて、一日に必ず五ページ解くという毎日の目標量を決めて取り組んだんだけど、大晦日や元旦で家族が団らんしているときも課題をしなくちゃいけなくて、大変だった。」

生徒 C 「私は自分の予定にあわせて課題に多く取り組む日や少なく取り組む日など、効率的な時間配分の計画を立てたんだけど、後から入った家の予定で自分の計画を先延ばしにしちゃつて、結局テキストの最後の方が終わらなかつたよ。」

問 生徒 A、C の話を聞いた先生が、適切な方法を提案することになりました。本文の内容を踏まえた提案として、生徒 A、C それぞれにふさわしいものを次から選び、記号で答えなさい。

ア 「良い計画を立てても、課題が終わらなければ意味がありません。解いた課題のページを三日おきにお家の方に見せたり、タブレットで先生に報告したりして計画の先延ばしを防ぎ、確実に課題全てを終えられるようにしましょう。」

イ 「毎日目につく位置に課題についてのプリントを貼つたり、アプリを使用して、課題があと何ページ残っているか通知されるように設定したりして、まずは課題を覚えておけるように準備しましょう。そして、実際に課題に取り組みましょう。」

ウ 「課題を終わらせるという目標を持つことは大切ですね。目標を成し遂げるために、いつまでに何ページ終わらせるか、毎日何をやるかなど具体的な計画を立て行動してみましょう。」

エ 「毎日同じ量、同じ集中力で解くのは難しいものです。多く取り組む日もあれば少なく取り組む日もあつて、というように、その日の予定に合わせて自分が集中して取り組める配分にしてみましょう。」

【二】次の文章は、鬼塚忠の小説『カルテット』の一節です。中学二年生の永江開は、幼い頃から音楽教室でバイオリンを習っています。父のリストラをきっかけに開の家族は関係が悪化しており、開はその不和を解消するために家族全員で「永江カルテット(四重奏団)」を結成して祖母の誕生日会で演奏することを計画しました。本文はその演奏会が散々な結果に終わった数日後に、開が音楽教室へ行った場面です。これを読んで、後の問いに答えなさい。なお、本文の上の数字は行教を示しています。

開の通う音楽教室は、緑あふれる市営公園の隣にある。コンクリートの壁にツタのはう、静かなたたずまいだ。

開は、ぐくりと唾を飲んでから木漏れ日のさす門をくぐった。いつものように教室のドアをスライドさせると、千尋先生はピアノの前に座っていた。

「こんにちは」

5 「こんにちは、開君」

先生が開の方を向いた。

どんな顔をすればいいのかわからない。開は床を見つめて言葉を探した。

「あの、演奏会、うまくいかなかった……」

「ねえ、開君。先生、早くいい音を聴かせて欲しいな」

10 先生は怒ってはいなかった。だが、それがより一層、開にはつらかった。

黙ったままバイオリンを準備している開に、千尋先生が尋ねた。

「演奏会、何が悪かったか考えた？」

直樹、美咲、ひろみの演奏を思い浮かべる。演奏の技術、練習不足、いろいろな理由があるが、先生が聞きたいのは、そんな当たり前のことじゃないはずだ。何かもつと深い問題——わかりそうで、でもやっぱりわからない。

15 「もうちよつと考えてみます」

「そうね」

先生が微笑み、開の心も少し安らいだ。

レッスンでは、久しぶりに自分の好きなようにバイオリンを弾くことができた。父親が緊張して間違えることや、師の派手な仕草、こわごわ弓を引く母親のメロデー、そういつたものに惑わされることなく、のびのびと弾く。それはとても気持ちよかつたが、同時に①少し寂しい気もした。

弾き終えた開は、思い切って先生に打ち明けた。

「もしかしたら、もう一度みんなで演奏できるかもしれないんです。だから、チェロはもうしばらく借りていてもいいですか」

「そうね。まだ約束を果たしてもらってないものね」

胸が痛くなる答えだった。

25 その時ドアが静かにあき、振り返るとそこに父親の姿があつた。

「あの、開の父です。息子がお世話になっております。このたびはチェロをありがとうございました。これ、つまらないものですが……」

直樹が白い小さな箱を差し出した。駅前にあるショートケーキが有名な店だ。

「あらあら、そんなお気遣いなさらなくても」

千尋先生はそう言つて箱を受け取り、教室のすみの冷蔵庫にしまった。

30 「開は、どうですか」と直樹が尋ねる。

先生は少し考えてから答えた。

「小さい子たちの憧れです。みんな開君の真似をしてバイオリンをやりたいがるんですよ」

直樹の口元がほころんだ。

「すごいな、開」

35 開も父親に笑いかけた。

直樹はそのまま開の練習を見学した。千尋先生が時おり演奏を止め、アドバイスをする。開は先生の話に耳を傾けていたが、次第に落ち着かない気持ちになつてきた。

直樹が開を見ながらひとり頷き、何やらニヤニヤしている。

なんだろう。もしかしてぼくの気持ち、ばれちゃつた？

40 その時、またカラカラと扉があいて、今度はひろみが現れた。

ひろみは直樹の姿に驚きつと丁寧に頭を下げ、また同じ店の白い箱を差し出した。

「先生、いつもお世話になっております。つまらないものですが」

千尋先生が開と直樹の方をちらつと見て、ウインクをした。何食わぬ顔で箱を受け取り、さつきとまつたく同じように冷蔵庫に入れる。

そこからの開のレッスンは、まるで授業参観だった。

45 といつても、両親が揃つて来てくれたのは小学校低学年の時だけだったし、母親も美咲とのかけもちで、いつも半分しか観てくれなかつた。②開の弓の音がいつもより少し強くなつた。

しばらくして普段と違う開の様子に気づいたのか、先生が練習を中断した。

「ちょっと休憩しましょうか」

テーブルに人数分のケーキが並び、あたりさわりのない会話が一段落ついたところで、ひろみが姿勢を正した。

50 「あの、先生、開は音楽の道でやっていただけますでしょうか」

開の肩に力が入った。半分ほどになった紅茶のカップをじっと見つめる。

母親は本気でほくをプロにしたいんだ。ちらっと父親の方を見ると、直樹は困った顔をしていた。

「プロとしてやっていけると思われますか？」

ひろみが重ねて尋ねた。

55 「おい、ひろみ」

直樹が袖を引つ張ったが、ひろみはその手を払って続けた。

「先生、ここはひとつ正直に。お願いします」

開は、恐る恐る先生の方を見た。

「才能はあると思います」

60 ひろみの顔が輝き、開の心も浮き立った。

先生はほくを認めてくれてるんだ！

「音楽の才能が人一倍あるのは確かです。ただ、プロとしての音を出すには、それだけでは足りない。そうよね、開君」

「はい」

開は少し大きな声を出した。

65 ひろみが不思議そうな顔をする。

「曲の a ハイケイとかも知らなきゃいけないし、それにもっと大切なこともあるんだ。今は自分でそれを探しているところ」

開は、はつきりと両親に告げた。

ほくがその答えを見つめるのを、先生は待つてくれている。

「それに……」千尋先生は少し言いよどみ、右手で髪をカシカシとかきまわした。

70 ③スピードがあればあるほど、事故も大きくなっちゃいますからね」

ひろみは **A** を捻ったが、開にはなんとなく先生の言いたいことがわかった。きつと才能がある人間ほど、挫折も大きいってことだ。もしかすると父さんも、事故を起こしてしまったのかもしれない。

その直樹が驚くほど優しいリオタやかな顔をして、先生に尋ねた。

「これから開に必要なのは、どんなことでしょうか」

75 先生は右の髪が崩れたまま、丁寧に言葉を続けた。

「演奏を通じて開君が何かを得ることができる場所、でしょうか。これからどんなステージで演奏するか、それがポイントになると私は考えています」

④ステージと聞いて、開は不安になった。

レストラン（かのん）は、というか「永江カルテット」は、ほくに必要なステージなんだろうか。

80

休憩後ひろみだけが一足先に帰り、開と直樹はレッスンを終わってから並んでバス停に向かった。夏の夕暮れの風景に、どこかの夕食のにおいがタダヨっていた。

「いい先生だな」

直樹が前を向いたまま話しかけた。

85 「先生の持つている答えを説明する前に、生徒自身に考えさせようとする」

直樹には、先生の教え方がわかっているようだった。父親のゆつたりとした話し方が、なんだか頼もしく聞こえる。

開は迷っていた自分を吹っ切った。

⑤「父さん。やっぱりほく、家族でもう一度演奏したい」

必要なのは、満足のいかなかったステージに再挑戦すること。聴く人に感動してもらってこそ、何かを得ることができるんじゃないだろうか。

90

「そうか」

「うん」

わかった、と直樹も頷いた。

「すぐには無理かもしれないが、家族みんなでもう一度演奏しよう」

95

⑥夏休みも、半分を過ぎようとしていた。

注1 「直樹、美咲、ひろみ」……開の家族。「永江カルテット」では、直樹はピアノ、美咲はフルート、ひろみはチェロを演奏した。

注2 「約束」……ひろみが弾くチェロを借りる際に開と先生の間で交わした「演奏会に千尋先生を招待して立派な演奏を聴かせる」という約束のこと。

注3 「レストラン「かのかん）」……祖母の住む町の商店街にあるレストラン。店内のステージでクラシックの演奏会を定期的に行っている。開は家族演奏会の後、オーナーから出演依頼を受けた。

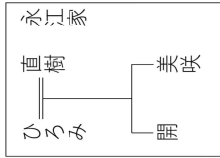

問一 線 a 「ハイケイ」、b 「オダ」、c 「タダヨ」のカタカナを漢字に直しなさい。

問二 線「何食わぬ顔」の意味として最も適当なものを次から選び、記号で答えなさい。

- ア 相手の機嫌をとるような、愛想の良い顔つき。
- イ 相手をつきはなすような、つめたい顔つき。
- ウ 自分は何も知らないような、すました顔つき。
- エ 自分に自信がないような、呼ばない顔つき。

問三 A に入る体の一部を表す漢字を答えなさい。

問四 線①「少し寂しい気もした」とありますが、なぜですか。その理由として最も適当なものを次から選び、記号で答えなさい。

- ア 一人で自由に演奏することに開放感を感じつつも、家族で演奏していたときと比べてなんとなく物足りなさを覚えたから。
- イ 演奏会の失敗で家族の溝が深まったことで、一度と一緒に演奏できないのではないかという漠然とした不安を覚えたから。
- ウ 自分の好きなように演奏することを楽しいと感じる一方で、カルテットを組んでいた家族に対し後ろめたさを覚えたから。
- エ 家族の演奏に惑わされる気苦労はないものの、今後は一人で音楽と向き合わなければならない現実に関心を感じたから。

問五 線②「開の弓の音がいつもより少し強くなった」とありますが、なぜですか。その理由として最も適当なものを次から選び、記号で答えなさい。

- ア 思いがけず両親がそろって自分のバイオリンを聴くことになった状況に焦り、弓の力加減を間違えたから。
- イ 授業参観でさえ半分しか観ない両親にレッスンを聴かれるのが気恥ずかしく、弾き方が乱暴になったから。
- ウ 久々にレッスンを観に来てくれた両親に自分の存在を主張したくなり、普段より大きめに音を出したから。
- エ 父親と母親が二人で自分のバイオリンを聴いてくれていることに気持ちが高まり、演奏に力が入ったから。

問六 線③「スピードがあればあるほど、事故も大きくなつちやいますからね」とありますが、千尋先生がこのように述べた意図として最も適当なものを次から選び、記号で答えなさい。

- ア 才能がある者は驕らずに努力を続けることが大切だということ伝えるため。
- イ プロの音楽家は体のコンディションを整える必要があるということ伝えるため。
- ウ 才能がある者は失敗をしたときのリスクが大きいということ伝えるため。
- エ プロの音楽家は常にルールを守らなければならないということ伝えるため。

問七 線④「ステージと聞いて、開は不安になった」とありますが、なぜですか。その理由を五十字以内で説明しなさい。

問八 本文25行目から79行目までの描写と内容の説明として適当でないものを次から一つ選び、記号で答えなさい。

- ア 27行目「直樹が白い小さな箱を差し出した」、41行目「また同じ店の白い箱を差し出した」は、十分なコミュニケーションがとれていない夫婦の状況を表すとともに、それぞれが千尋先生に敬意を示そうとしていることを表している。
- イ 30行目「開は、どうですか」、50行目「開は音楽の道でやってみませんか」は、息子の様子を漠然と問う直樹と息子の将来の可能性を性急に問うひろみの姿を対照的に描くことで、開に対する関心の方向性に違いがあることを示している。
- ウ 41行目「ひろみは直樹の姿に驚きつつ丁寧に頭を下げ」は、先にバイオリンの見学に来ていた直樹に対してひろみが敵対心を抱いたことを示しており、息子の教育について直樹よりも優位に立ちとうとする意識が読み取れる。
- エ 56行目「直樹が袖を引つ張ったが、ひろみはその手を払って続けた」は、直樹の制止に逆らうひろみの姿を描いており、息子の将来について明確な回答を得たいというひろみの心情が伺える。

問九 —— 線⑤「父さん。やっぱりぼく、家族でもう一度演奏したい」とありますが、このときの開の心情として最も適当なものを次から選び、記号で答えなさい。

- ア 父親との会話を通して「永江カルテット」を結成した理由を思い出し、人を感動させる演奏を追求するなかで家族の関係性も改善すると感じるようになっている。
- イ 父親との会話を通して「永江カルテット」にもう一度取り組むことに前向きになり、演奏会を成功させることが自身の成長につながると感じるようになっている。
- ウ 父親との会話を通して「永江カルテット」に再挑戦する自信がつき、満足のいく演奏をして今度は自分の才能を先生に証明したいと感じるようになっている。
- エ 父親との会話を通して「永江カルテット」は自分が何かを得るために必要な場所だと気づき、ひどい演奏になるとしても挑戦すべきだと感じるようになっている。

問十 —— 線⑥「夏休みも、半分を過ぎようとしていた」とありますが、この文が文章全体にもたらす効果として最も適当なものを次から選び、記号で答えなさい。

- ア 夏の終わりが近づくにつれて、開と家族の間にあった問題が解消され、信頼関係が回復したことを示唆している。
- イ 「もつと大切なこと」の答え探しが、夏休みの後半に入るなかで、具体的な形を帯び始めたことを示唆している。
- ウ 夏休み前半での気づきにより、開の音楽への情熱が再燃し、進むべき道が見出されつつあることを示唆している。
- エ 開の抱える課題と家族の問題が、夏休みの折り返しとともに、解決に向けて動き出していることを示唆している。

【三】 次の古文を読んで、後の問いに答えなさい。

柏原明神とXいふ神社あり。A 頭痛を憂ふる者、これをいのるに、その①祈願叶はざる事なし。注1 御徒を勤むる ある人、頭痛を憂ふる事多年なり。ある日強く起こりて悩みける折節、知音の者来たりて、「頭痛には右の神社へ神願すべし。②御身かく悩みぬれば、参詣はなるまじ。我ら代参して願をかくべき間、信心あれ」と、③論して立ち出でけるが、B 頭痛を憂ふる男、絶えがたさに枕を取りて転び寝なしけるが、思はず眠りしに、小猿二匹来たりて頭痛をうち揉みなどせし、その心持ちよき事いふばかりなしと、夢心に思ひしが、頭痛全快して目覚めけるころ、C かの代参を頼みし男来たりける。Yゆゑ、起き出でてその礼をのべければ、「厚く願掛けぬれば快かるべし」といひしゆゑ、④夢中の訳を語りけるに、D かの男大いに驚き、「不思議なるかな。これまでは我らも心付かざりしが、社頭におびただし 非常に多くの猿の類あれば、全く神使の来たりて御身の病をいやせしならん」と、ともに⑤驚嘆なしけるとなり。

(『耳袋』より)

注1 「御徒」……徒券で主人の供や先導をする武士。

注2 「知音の者」……知り合い。

注3 「社頭」……神社の前。

問一 〓線 X「いふ」、Y「ゆゑ」を現代仮名遣いに改めなさい。

問二 〓線 ①「祈願叶はざる事なし」、②「御身かく悩みぬれば」の現代語訳として最も適当なものをそれぞれ一つ選び、記号で答えなさい。

①「祈願叶はざる事なし」

- ア 祈願を叶える方法は全くない
- イ 祈願が叶わないことはない
- ウ 祈願が叶う人は多くはない
- エ 祈願を叶えることは難しい

②「御身かく悩みぬれば」

- ア あなたはそうに思わずらつているので
- イ 私が頭痛を治すよい方法を考えたならば
- ウ あなたはこのように頭痛で苦しんでいるから
- エ 私があなたのように落ち込んでいれば

問三 〓線 ③「論して立ち出でける」とありますが、「知音の者」が「論し」た内容として最も適当なものを次から選び、記号で答えなさい。

- ア あなたのために柏原明神の右側の神社で祈願をしてるので、祈りを捧げて待つていなさい。
- イ あなたの代わりに柏原明神まで出かけて祈願をしてるので、神を信じて待つていなさい。
- ウ あなたのために柏原明神まで祈願に行く旅支度を整えるので、祈りを捧げて待つていなさい。
- エ あなたの代わりに柏原明神に行ってくれる人を見つけるので、神を信じて待つていなさい。

問四 〓線 ④「夢中」とありますが、〓線「なにがし」はどのような夢をみたのですか。本文中から三十五字以内で抜き出し、初めと終わりの五字を答えなさい。

問五 A～Dのうち、〓線「なにがし」を表しているものを一つ選び、記号で答えなさい。

問六 〓線 ⑤「驚嘆なしける」の説明として最も適当なものを次から選び、記号で答えなさい。

- ア 「なにがし」の夢の話聞いて、柏原明神に行つていれば神使の猿が直接頭痛を治しただろうと、ひどく嘆いている。
- イ 「なにがし」の夢の話聞いて、柏原明神の猿達のせいで頭痛がひどくなつてしまつたのだろうと、ひどく嘆いている。
- ウ 「なにがし」の夢の話聞いて、柏原明神の隣の神社にいた猿達が頭痛を治してくれたとわかり、非常に驚いている。
- エ 「なにがし」の夢の話聞いて、頭痛が治つたのは柏原明神の神使の猿のおかげだとわかり、非常に驚いている。

＜注意＞解答はすべて解答用紙に記入すること。

① 次の計算をしなさい。

(1) $9 \div (-3) - 4$

(2) $\frac{2}{3}x + \frac{3}{4} - \left(\frac{1}{2}x - \frac{1}{3}\right)$

(3) $ab^2 \times \frac{4b}{a} \div (-2b)^3$

(4) $\sqrt{12} - \sqrt{27} + \frac{3}{\sqrt{3}}$

② 次の各問いに答えなさい。

(1) $a = \frac{1}{4}$, $b = \frac{1}{5}$ のとき, $3(a - 5b) + 5(a + 2b)$ の値を求めなさい。

(2) 1次方程式 $\frac{x}{2} - \frac{x+1}{3} = 1$ を解きなさい。

(3) $ax^2 - a$ を因数分解しなさい。

(4) $27 - n^2$ が素数になるときの自然数 n をすべて求めなさい。

(5) 2次方程式 $x^2 - 3x - 9 = 0$ を解きなさい。

(6) 2点 $(2, -1)$, $(5, 3)$ を通る直線の式を求めなさい。

(7) 大小2つのさいころを投げたとき, 出た目の積が5の倍数になる確率を求めなさい。

(8) 表面積が $36\pi \text{ cm}^2$ の球の半径を求めなさい。ただし, 円周率は π とする。

③ A さんには姉と妹が1人ずついます。姉は A さんより2歳年上です。また, 姉と妹の年齢の合計に1を加えると, A さんの年齢の2倍になります。3人の年齢の合計が44であるとき, A さんと妹の年齢をそれぞれ求めなさい。

この問題を連立方程式を使って次のように解いた。□ にあてはまる数や式を求めなさい。

＜解答＞ A さんの年齢を x 歳, 妹の年齢を y 歳とすると,

姉の年齢は, x を使って, □ 歳と表せるので,

$$\left\{ \begin{array}{l} \text{イ} \quad \quad \quad = 2x \\ \text{ウ} \quad \quad \quad = 44 \end{array} \right.$$

これを解くと $x = \text{エ}$, $y = \text{オ}$ となり, これは問題にあっている。

(答) A さんの年齢は □ 歳, 妹の年齢は □ 歳

4 図のように、放物線 $y = ax^2$ 上の点 $A(-1, \frac{1}{2})$ と y 軸上の点 $B(0, 3)$ がある。点 P がこの放物線上を動くとき、次の問いに答えなさい。ただし、点 P の x 座標は正とする。

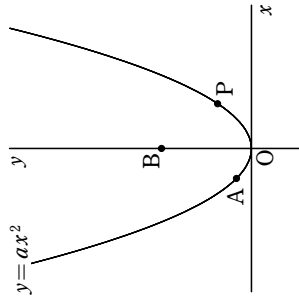

- (1) a の値を求めなさい。
- (2) $\angle POB = \angle PBO$ となるとき点 P の座標を求めなさい。
- (3) 3点 A, B, P が一直線上にあるとき、 $\triangle OAP$ の面積を求めなさい。

5 次の各問いに答えなさい。

- (1) 右の図で、 $\widehat{AD} = \widehat{BC}$ のとき、 $\angle x, \angle y$ の大きさを求めよ。

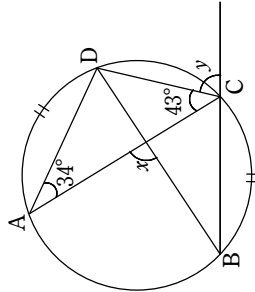

(2) 下の図は、半径 6 cm の円を 3 つ並べた図形で、周を太線で示したものである。3 つの円の中心は直線 l 上にある。太線で示した部分の長さを求めなさい。ただし、円周率は π とする。

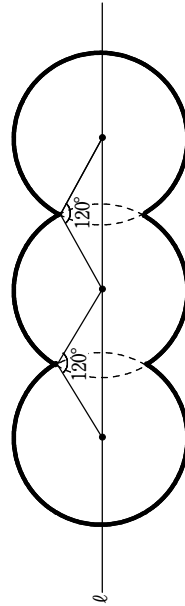

(3) 下の図のように、直径 10 cm の球 O の中に、同じ円すいを 2 つ組み合わせた立体がびびりおさまっている。このとき、球 O の体積は、円すいを 2 つ組み合わせた立体の体積の何倍か求めなさい。

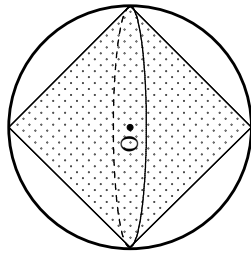

6 下の図のように、 $\triangle ABC$ の $\angle B$ の二等分線と辺 AC の交点を D とし、線分 BD 上に $AE = AD$ となる点 E をとる。直線 AE と辺 BC の交点を F とする。次の問いに答えなさい。

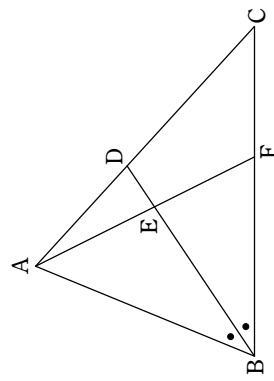

- (1) $\triangle ABE \sim \triangle CBD$ であることを証明しなさい。
- (2) $\angle ABC = 42^\circ, \angle ACB = 58^\circ$ のとき、 $\angle BEF$ の大きさを求めなさい。
- (3) 辺 BC 上に $AF \parallel DG$ となるように点 G をとる。 $AD : DC = 4 : 5$ のとき、 $BF : FG$ を求めなさい。

①

1. **A** それぞれの絵に関する英文①～③を聞き、最も適切なものを1つ選び、番号で答えなさい。
英文はそれぞれ**1度だけ**読めます。

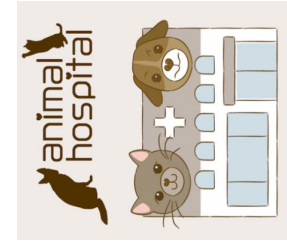

① ② ③

2.

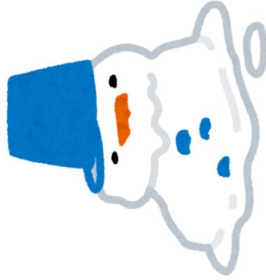

① ② ③

3.



① ② ③

2. **B** 対話を聞き、最後の応答として最も適切なものを1つ選び、番号で答えなさい。
対話はそれぞれ**1度だけ**読めます。

- ① I have a new phone.
② OK, I'll leave now.
③ It opens at nine.
④ Yes, I took a train yesterday.
- ① I bought it at the bookstore.
② I have two dictionaries.
③ I was in the classroom.
④ It was on a chair in the library.
- ① No, my brother likes dogs.
② No, I didn't.
③ No, I'm still thinking.
④ No, it can't swim.
- ① Yes, I did it last week.
② OK, I'll do it.
③ You can watch with me.
④ Thank you.

②

3. **C** 英語と質問を聞き、その答えの内容として最も適切なものを1つ選び、番号で答えなさい。
英語と質問は2回読めます。

- ① George's friend did.
② Ann's brother did.
③ Ann's mom did.
④ George's sister did.
- ① Rainy.
② Good.
③ Sunny.
④ Boring.
- ① \$10.
② \$15.
③ \$40.
④ \$50.
- ① The *udon* restaurant.
② Noodles.
③ The curry restaurant.
④ Rice.

4. **D** 高校生の Ken のスピーチを聞いて、次の質問の答えとして最も適切なものを1つ選び、番号で答えなさい。
スピーチは2回読めます。(1回目のスピーチの30秒後に2回目のスピーチが読めます。)

1. Who decided to go to the World Expo 2025?
① Ken's father.
② Ken's mother.
③ Ken's sister.
④ Ken.
2. When did World Expo in Osaka 2025 open?
① In April.
② In September.
③ In October.
④ In November.
3. What was the theme for the buildings at World Expo 2025?
"Designing Future Society For Our _____"
① Health.
② Countries.
③ Lives.
④ Children.
4. Which is NOT true?
① The first World Expo in Japan was in Osaka.
② There were 152 buildings from different countries.
③ Ken's parents liked the building from Italy.
④ Ken enjoyed eating food from Singapore.

E 次の文の()に入る最も適切なものをア～ウの中から1つ選び、記号で答えなさい。

1. Junko has not cleaned her room ().
ア already イ ever ウ yet
2. Emi and I () going to practice tennis in the park tomorrow morning.
ア am イ are ウ is
3. This camera is () expensive than that one.
ア much イ more ウ most
4. Please give me something ().
ア to eat イ eat ウ eating
5. English is () in many countries.
ア speaking イ spoke ウ spoken
6. Aki is very good () basketball.
ア in イ at ウ of
7. I don't like math, () Ken likes it very much.
ア after イ if ウ but
8. If I () more time, I would study more.
ア have イ had ウ will have

F 次の会話文が成立するように、()内の語を並べかえて英文を作りなさい。ただし、文頭に来る語も小文字で示してあります。

1. A: What are you doing tomorrow?
B: Well, I'll (it / if / go / is / hiking / sunny).
2. A: How (do / you / the library / go / often / to), Hana?
B: About three times a month.
3. A: (important / it / to / is / the environment / protect).
B: I agree with you. We should be more eco-friendly.
4. A: Does he speak English?
B: Yes. He (his / English / as / as / speaks / well) brothers.
5. A: I (Japanese / hear / know / you / that) history very well.
B: Yes. It's very interesting to me.

G それぞれの会話の流れに合うように、()に5語以上の英語を書きなさい。

1. A: It's already eleven o'clock. ()
B: I want to, but I haven't finished my homework.
A: I told you. You have to study before you watch YouTube!
2. A: Did you enjoy your winter vacation?
B: Yes, I did. ()
A: Good for you!

H 下の絵から読み取れることを20語程度の英語で書きなさい。なお、2文以上でもかまいません。

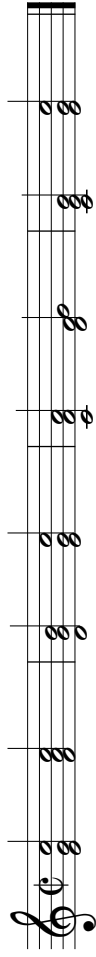

2026年度 音楽科入試（専願）聴音

① 

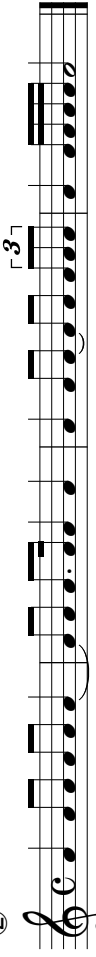
② 

③ 

④ 

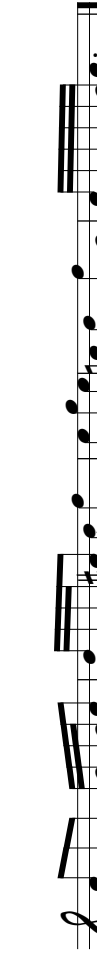
⑤ 

2026年度 音楽科入試（専願）コールユーブンゲン

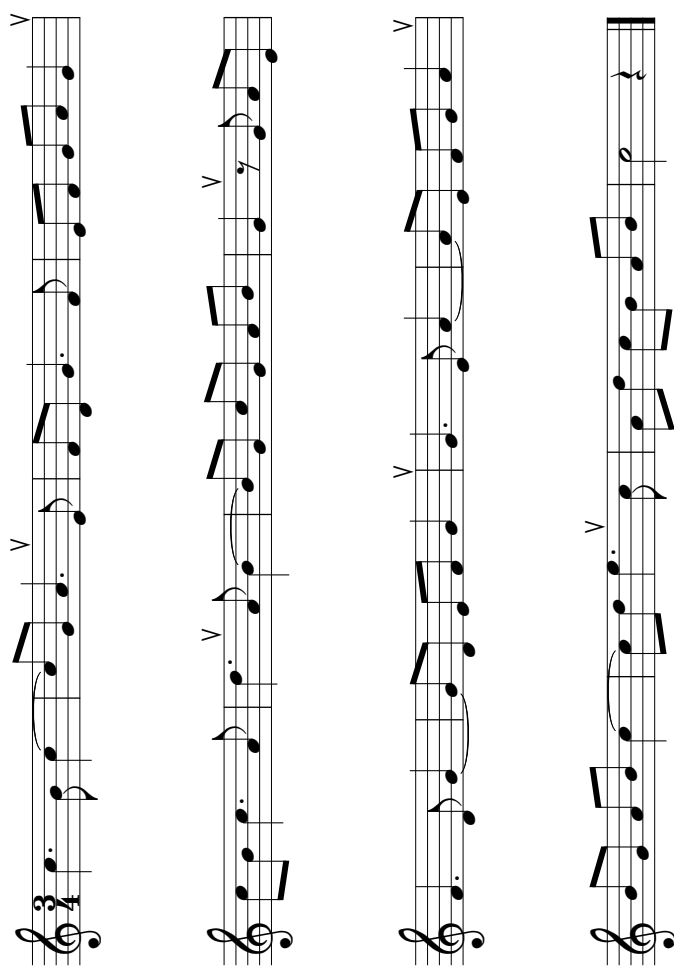

(注意) 1 解答はすべて解答用紙に記入しなさい。

2 字数の指示がある場合は、句読点も字数に含めます。

【一】 次の文章を読んで、後の問いに答えなさい。

SNSは承認欲求を駆り立てる。こういう話になると必ず返ってくるのは、「じゃあSNSなんかやめればいいじゃないか」という意見です。はい、きつとみなさんも聞いたことがありますよね。しかし、①私にはこうした意見に与えることができません。

SNSをやめればいいじゃないか、という意見は、現実の人間関係がSNSと接続していない人の考えです。つまり、SNSがなくても人間関係が成り立っており、友達がいなくならない人の考えです。もしかしたら、SNSネイティブではない世代、具体的にはZ世代（1990年代後半から2010年代初めに生まれた世代）よりも上の世代の人々にとってはそれが当然なのかもしれません。「人間関係とは、まず現実の社会生活のなかで作られるものであり、SNSはすでに確立された人間関係のなかで用いられるコミュニケーション手段の一つにすぎない。そして、コミュニケーションの手段はSNSだけではないのだから、もしSNSをやめたとしてもそれがすなわち人間関係の解消を意味するわけではない」。そんなふうに考えられていそうです。

しかし、このような考えは、SNSネイティブの世代にとってはほとんど説得力がないものでしょう。なぜなら、そうした世代の人々にとっては「LINEのIDを交換する」「インスタを相互フォローする」ということが事実上の人間関係の開始を意味するものであり、現実の人間関係とSNS上の関係性を区別することはできないからです。

②または、「そもそも承認欲求など持つべきではない」という観点から批判が寄せられるかもしれません。自分のアイデンティティは自分自身で確立するべきであって、自分のアイデンティティのX振り解を他者からの承認に求めようとする、結局、依存と不安と疎外のY泥沼に陥つてしまう。それは本人にとってまったくハッピーなYことではない——そのような意見を持っている人は、世間には結構多いのではないのでしょうか。

このような考え方は、「他者に依存することはよくないことであり、自分自身で物事を決められることのほうが尊重されるべきだ」という価値観を前提にしています。これは、哲学の言葉を用いるなら、「自律性」を重視する発想と言えます。それに対して、他者に依存し、他者なしでは生きていけなくなってしまうことは「他律性」と呼ばれます。

自律性とは「自分を自分で律することができる」というYことであり、一方、他律性とは「他者に律される」、つまり他者の言いなりになってしまうということ（中略）

私たちは多くの場合、自律性こそが大切だと教えられて育ちます。私も小学生のころは「自分で考え、自分で行動しよう」と先生にいつも言われていました。何かがわからなくて答えを聞こうとすると、「まずは自分で考えてみなさい」と怒られたものです。

ただし、自律性と他律性が、IVまるで水と油のように、決して交わることなく対立するものとしてa握えられるなら、③そうした考え方には疑問の余地があります。たとえば「自律的であるためには他律的であつてはならず、また他律的であるならば決して自律的ではない」という考えは、おそらく私たちの現実を反映したものではありません。なぜなら人間は、自分ひとりの力では、自分のアイデンティティを形成することも、ロニンギすることもできないからです。

アイデンティティとは、言い換えれば「自分は何者なのか」「自分にはどんな可能性があるのか」ということについての自分なりの理解です。

たとえば子どもは、大人からさまざまな可能性を提示され、それを一つ一つ試していくことによつて、自分を少しずつ知っていくことになります。

ある子どもが歌をうたつたとき、そばにいた大人がそれを聞き、うれしそうに微笑んだとしましょう。するとその子は、「自分には歌をうたうことができるんだ。そしてそれによつて、他の人を喜ばせることもできるんだ」と気がつきます。そうした、他者とのかわりからもたらされる気づきのCチクセキが、「自分は何者なのか」「自分には何ができるのか」というアイデンティティの形成には欠かすことができないのです。

子どもは、まわりの大人から世話や関与を受けることなしに生きていくことはできません。その意味で、子どもは自分を育ててくれる大人たちに対して他律的ですが、しかし、その他律性は、子どもの人生から自律性をd舞い去ることを決して意味しません。むしろ反対に、④自律性とはそうした他律性のなかからしか育まれてこないのであるのです。

つまり、自律性と他律性はつながっています。私たちは、自分は何者であるかを知り、自分のアイデンティティを確立するために、どうしても他者の力を借りなければならないのであり、⑤それは決してよくないことではなく、むしろ人が成長していく上で自然なあり方なのです。

同じことが、子どもだけでなく大人についても言えます。大人もまた、のです。そして、大人にとつてのそうした他者の代表例が、友達です。

たとえばみなさんは、受験や、クラブなどへの申し込み、何かの活動などのために、自分の性格や長所を書類に書いて提出しなければならなくなったとき、何を書いたらいいのかわからなくなることはありませんか。そんなときにeエゴワウな対処法の一つは、友達にアイデアを書いてもらおう、という方法です。そうして書かれたものを見て、「なるほど、自分にはこういう長所があるのか」と、はじめて自分の個性に気づかされることはよくあることです。

反対に、私が友達に長所を書いてあげたことも何度かあります。私としては、その友達の長所としてはあまりにもあたりまえなことを

書いているつもりなのに、それを読んだときの友達の顔は、たいていの場合はうつすらとした驚きに包まれています。それぐらい、私たちは自分のことをよくわかっていないのです。

おそらく、ここに⑥「承認」の持つものとも基本的な働きが差れています。すなわち、「自分が他人にどのような人として見られ、受け入れられているかを知ることによって、自分が何者であるかを知る」ということです。そうした形で「自分が何者であるのかを知りたい」と望むことこそ、承認欲求にはかならないのではないのでしょうか。

(戸谷洋志『SNSの哲学』より)

※出題の都合上、本文には一部省略した部分があります。

問一 〰〰〰線 X、Y の語句の意味として最も適当なものを次からそれぞれ選び、記号で答えなさい。

- | | | | | | |
|----------------------|---|---|-------------------------|---|--|
| X 「 ^よ り所」 | { | <ul style="list-style-type: none"> ア 基礎となるもの イ 心の支えとなるもの ウ 具体的手段 エ 達成の道筋や計画 | Y 「泥沼に ^{おぼ} れ」 | { | <ul style="list-style-type: none"> ア 解決の難しい問題に直面し困ってしまう イ 複雑で面倒な事案が次々と起きてしまう ウ 深刻な事態に巻き込まれ混乱してしまう エ 悪い状況から抜け出せなくなってしまう |
|----------------------|---|---|-------------------------|---|--|

問二 〰〰〰線「他者なし^では」の「で」と同じ意味・用法の「で」を含むものを、〰〰〰線 i ～ iv の中から一つ選び、記号で答えなさい。

問三 〰〰〰線 a 「捉」、b 「ニンシキ」、c 「チクセキ」、d 「奪」、e 「ユウコウ」のカタカナは漢字に直し、漢字は読みをひらがなで書きなさい。

問四 〰〰〰線①「私にはこうした意見^きに与することができません」とありますが、筆者が「こうした意見」に同意することができないと考えるのはなぜですか。その理由の説明として最も適当なものを次から選び、記号で答えなさい。

- ア SNSネイティブの世代に対して、現実の人間関係を重視する世代の人々が自らの価値観を強引に押し付けてきているから。
- イ SNSが承認欲求を駆り立てるという問題の本質的な解決になっておらず、根本的な対策として適切であるといえないから。
- ウ SNSネイティブの世代にとってSNSの使用と人間関係の構築は密接に関わるが、その事実を踏まえていない意見だから。
- エ SNS上での人間関係は現実世界での人間関係に悪影響を及ぼしているが、その現状を見ようもしない浅薄な意見だから。

問五 〰〰〰線②「または、『そもそも承認欲求など持つべきではない』という観点から批判が寄せられる」とありますが、この「批判」についての説明として最も適当なものを次から選び、記号で答えなさい。

- ア 自分で考え自分で行動することを重視する価値観に基づいた批判であり、現実の人間関係をないがしろにして他者からの承認や評価を求めようとするものを非難するものである。
- イ 自分で考え自分で行動することを重視する価値観に基づいた批判であり、SNSを通して他者から承認を得て自らのアイデンティティを形成しようとするものを始めるものである。
- ウ 他者なしでは生きていけなくなることを問題視する価値観に基づいた批判であり、様々な手法によって他者からの評価を集めて自らのアイデンティティを確立する行為を否定するものである。
- エ 他者なしでは生きていけなくなることを問題視する価値観に基づいた批判であり、自分で考えたり行動したりせずSNSに安易に頼ろうとする風潮^{ふうしほ}を戒めようとするものである。

問六 〰〰〰線③「そうした考え方には疑問の余地があります」とは、どういうことですか。その説明として最も適当なものを次から選び、記号で答えなさい。

- ア 自律性と他律性を分離して考える見方は、現実の人間関係の複雑さを無視しているため、疑わしいということ。
- イ 自律性と他律性を対立するものとみなす考え方は、両者の関連性に触れていないため、理解に手間取るということ。
- ウ 自律性だけを重視して他律性を否定する考え方は、調和を欠いた一面的な見方であるため、適切ではないということ。
- エ 自律性と他律性を完全に分けて考える発想は、人間の実際のあり方を反映していないため、問題があるということ。

問七 ー 線④「自律性とはそうした他律性のなかからしか育まれてこないものなのです」とありますが、ここでいう「自律性」とは何のことを指していますか。「自律性」の意味を踏まえて二十字以上二十五字以内で答えなさい。

問八 ー 線⑤「それは決してよくないことではなく、むしろ人が成長していく上で自然なあり方なのです」とありますが、そう言えるのはなぜですか。その理由の説明として最も適当なものを次から選び、記号で答えなさい。

- ア 人間の美徳として、心理的な成長において世話や関与という物質的な面での他者への依存は避けられないから。
- イ 人間の本質として、生命の維持とアイデンティティの形成において他者への依存を不可欠としているから。
- ウ 人間の宿命として、自律性を保ちながら周囲の人と社会生活を営むには他者からの支援を必要とするから。
- エ 人間の特性として、心身の発達とアイデンティティの確立において他者との協力を欠かすことができないから。

問九 文中の□に入る表現を「アイデンティティ」という語句を用いて二十五字以内で答えなさい。本文からの抜き出しではありません。

問十 ー 線⑥「『承認』の持つもともと基本的な動き」とはどのようなものですか。その説明として最も適当なものを次から選び、記号で答えなさい。

- ア 他者の見方や受け入れ方を通して、自分では気づきにくい自身の個性や能力を客観的に把握できるようになること。
- イ 他者との関係性を深める中で、これまで知り得なかった自らの役割や可能性を理解し、自己肯定感を高めること。
- ウ 他者との相互作用を通して、自分では成し遂げられなかったアイデンティティの確立を果たし、自己理解を深めること。
- エ 他者から肯定的な反応を得ることで、自分では理解できなかった自己の存在意義を確認し、精神的な安定を得ること。

問十一 本文の内容や構成についての説明として最も適当なものを次から選び、記号で答えなさい。

- ア 自律性と他律性の哲学的な概念を詳細に解説し、人間が他者に依存することの問題点を指摘することで、個人の独立したアイデンティティ形成の重要性を強調している。
- イ アイデンティティが形成される過程を子どもと大人の場合に分けて具体的に示し、他者からの承認の必要性を多角的に論じることで、自己理解の重要性を説いている。
- ウ SNSと承認欲求をめぐる一般的な見解を提示し、人間関係のあり方や自律性の概念を現実在即して説明することで、承認欲求の肯定的な側面を明らかにしている。
- エ 現代社会におけるSNS利用の危険性を指摘し、特に若年層の承認欲求の過剰な依存がもたらす問題点を具体例とともに分析することで、読者に注意を促している。

【二】 次の文章は、吉田修一作『国玉』の一節です。主人公の立花喜久雄（喜久ぼん）は、長崎で生まれ、十五歳で父親を失った後、関西歌舞伎の名門丹波屋の役者・花井半二郎に引き取られ、部屋子（部屋住みの弟子）として、大阪で歌舞伎の修行を始めます。半二郎の息子で、喜久雄と同一年の大垣俊介（俊ぼん）と共に厳しい稽古を続けて、喜久雄と俊介は女形（女役）として歌舞伎の舞台に立っています。喜久雄が入門して七年目、舞台の開幕前に半二郎が交通事故で入院します。以下は、その舞台『曾根崎心中』の主役「お初」の代役を知らせる電話がかかってくるあとの場面です。本文を読んで後の問いに答えなさい。

電話に出た幸子、無沙汰を詫言する短い挨拶のあいだは微笑んでいたのですが、その顔が次第に曇って参ります。そのあいだ、一度だけ振り向いて喜久雄の顔を無表情で見つめた以外、あとはすつと壁に貼られた旅行会社のこよみをaギョウシしておりました、

「へえ……、そんな……、へえ……」

相槌も次第に小さくなり、電話を切る間際には、側に立っている喜久雄たちにも聞こえないほどでございました。

チンッ。受話器が置かれたとたん、

「なんやて？」

と、声をかけたのは俊介で、

「うん……」

と、I放心したような幸子が、

「あんな、お父ちゃんの代役な、喜久ぼんでいくらしいわ」

まったく感情のこもっていない口調ですので、受け取る側も反応しようがありません。

「喜久ぼんで、喜久ぼん？」

かなり長い沈黙のあと、俊介がやけに掠れた声を出しますと、

「そやて。それも梅木社長やのつて、アンタのお父ちゃんがそう決めはつたらしいわ」

なぜか甘酸っぱい匂いが立ちまして、見れば、俊介の手には半分に割った大きな入鞘でございませう。

ここで一つ、古いお話をしたいと思います。古いは古いでも、本当に古いお話で、ときは一七〇〇年ごろと申しますから江戸時代、生類憐れみの令で有名な大公方、徳川綱吉の治世でございませう。（中略）近松門左衛門が人形浄瑠璃『曾根崎心中』を書き上げましたのも、まさにこの時代でございませう。

そしてこのころ、関西では一人の歌舞伎役者が人気を博しております、その名も初代坂田藤十郎、歌舞伎解説書『歌舞伎事始』によりますと、江戸の人気役者初代市川團十郎をして、

藤十郎存生の内は、京へ役者のぼすまじといへりし

要するに、藤十郎が生きているうちは、江戸の役者が京へ行つても山太刀打ちできないから行かせるな、とまで言わしめていたのであります。

この初代藤十郎が得意としておりました役に、身を持ち崩し落ちぶれた良家の旦那というものがございませう。

当時、このような役を演じる舞台では、住いさを出すために必ず和紙でできた着物「紙子」を着ていたそうでありまして、藤十郎が亡くなる時、いわば自分のシンボルでありますこの「紙子」を自らの芸の後継者として、自分の実子ではなく、弟子に授けたというのが有名な話であります。

関西歌舞伎の雄であった彼が何よりも重んじておりましたのは、世襲ではなく、実力だつたのでございませう。

注4 天馬総合病院を出たとたん、カラツとした風が吹き抜けまして、喜久雄の体にまとわりついていた消毒液の臭いが流されてまいります。少し先を歩くと俊介に声をかけようとするのですが、病室で半二郎から直接、今回の代役の話を知っている最中も、聞き終わつてからも一切口を開かず、その顔も無表情のままですので、なかなかきつかけがつかめませう。

何かの間違いに違いない。梅木社長の口が間違っているということもある。今回の公演での代役となれば、ある意味、後継者も同じ。その代役に実の息子ではなく、部屋子を選ばなければならない。

病院へ向かう車のなか、幸子はeシゴウシそんな話をしておりました。同乗した喜久雄もじつとその話を聞いておまして、正直なところ、その通りだ、と幸子の意見に頷き、ときどき横の俊介に目を向けまして、

「大丈夫やて。①女将さんの言う通りやわ」

と、声には出さずとも目で合図を送っていたのでございませう。

ただ俊介のほうとは言いますと、多分、何かの間違いなのだろうけれども、百パーセントない話とも思い切れず、なんとも中途半端な表情でございませう。

そのまま病室に着きますと、息つく暇もなく幸子が質問攻めでございませう。もちろん怒っているというよりも、こんなけつたいな話になつてますわ、と半笑ひ。

注5 ただ、幸子の話を聞き終わつた半二郎の言葉が、

「なんしかもう決めたことや。変更はない」

という、あまりに短すぎるものでございまして、カーテンの裏からは源吉のすすり泣きが聞こえてまいりますし、幸子は幸子で、喜久雄は喜久雄で、また俊介は俊介なりの思いで、ああ、本当だったのだ、と受けとるしかございませぬ。

「そんな、アンタ……」

それでも尚、半二郎に食ってかかろうとする幸子を置いて、誰よりも先に病室を出たのが俊介でした。

抗議する幸子のもとに残るのも不自然ですし、俊介が心配でもありますので、喜久雄もすぐにあとを追ってきたのですが、その足音に気づいても、ついて来るなども、もちろん一緒に帰ろうとも言いません。 A

そんな調子で病院を出まして、バス停を三分も歩いた辺りで、ふと俊介が足を止めます。

「俊ぼん、どこまで行くねん」

立ち止まったまま振り返りもしませんので、喜久雄が恐る恐る声をかけますと、とつぜん振り返りました俊介が、

「泥棒と一緒にないか！ ②人ん家に入り込んで、一番大切なもん盗みくさつて！ このコソ泥！」

と、いきなり殴りかかって来たのでございませぬ。 B

慌てた喜久雄も咄嗟に応戦しますが、互いに胸ぐらを掴み合い、握りしめた拳をその喉に押しつけているうちに、俊介の手から急に力が抜けて、

③「てな感じで、怒ったりしたほうがおもしろいやろけどな」

と、苦笑いでございませぬ。

「俊ぼん……」

「まあ、しゃーないわ。これが誰か他のやつの評価やったら、『アホか。どこに目ついとんねん！』て、文句の一つも言うんやけど、『実の息子より部屋子のほうが芸が上手い』言うのが、あの天下の二代目花井半二郎なら、もう諦めるしかないわ」

「俊ぼん……」

「喜久ちゃんには気にすることないで。逆に、喜久ちゃんから同情されたりしたら、もう立ち直られへんわ」

一瞬、やはり代役は俊介で、と半二郎に直談判しようと思った喜久雄であります、それこそ俊介が嫌う同情であるのにすぐに気づきまして、(X) 唇を噛むしかございませぬ。

「とにかく丹波屋の一大事。いや、関西歌舞伎の一大事や。④『二人道成守』成功させるんはもちろんやけど、喜久ちゃんがちゃんと代役勤まるよう、俺にできることはなんでもするしな」

と、ここにきて、とつぜん自分がどれほど重大なことを引き受けようとしているのかに気づく喜久雄でございませぬ。

とはいえ、結局は何かの間違いで、半二郎の代役は俊介になるに違いない、というさっきまでの気持ち、自分の弱気からだったのか、血筋には敵わないという悔しさからだったのかも分からなくなつてまいります。

「俊ぼん、俺に旦那の代役なんて勤まるんやろか？」

(Y) 呟いた喜久雄に、

④「まあ、勤まるわけないわな」

と、俊介が笑いますので、

「そこ、大丈夫や言うてくれるとこちゃうの？」

と、いつもの調子で喜久雄も返しますと、ちよつとバスが走ってきます。 C

「あれ、乗れるで！」

駆け出そうとした喜久雄ですが、

「先帰つていてや。俺、もうちよいぶらぶらしてくるわ」

普段なら、「ほんなら」とあつさりしたものでしょうが、なぜかこの日はかりは別れづらく、

「ぶらぶらて？」

「ぶらぶらは、ぶらぶらや」

⑤「ほんなら、付き合つて。そのぶらぶら」

「いらんわ」

「そんなら、夜、⑥春江んところでも飲みいくか？」

「そやな」

そうこうするうちにバスがやってきました、これ以上、しつこくするのも気恥ずかしく、

「ほんなら、お先や」

一人バスに乗り込みました喜久雄は、わざと外は見ないように座席に着いたのでございませぬ。 D

外を見れば、そこで俊介が律儀に見送つてくれているようで、なぜかその姿は見ないほうがよいような気がしたのでございませぬ、ただ、こういうときに限つてバスが (Z) 発車してくれませぬ。

「はよ、出せや」

何を急いでいるのか、自分でもよく分からない喜久雄でございませぬ。

なにはともあれ、半二郎の代役として決まってしまうは、俊介の気持ちを慮^{おもは}っている余裕もございません。

舞台稽古まであと三日、喜久雄はその日の夜から半二郎の病室に通いつめまして、病院食を食べる半二郎の横で台詞^{せりふ}をさらい、ベッドとソファを押しやつてこしらえた即席の舞台で、お初の動きを頭に叩きこみます。ほとんど寝る間も惜しんでですが、少しでも気持ちが入っておりませんと、動けぬ半二郎からげんこつの代わりに、ライターや枕が飛んでまいります。

※出題の都合上、本文には一部省略した部分があります。

注1 「幸子」……俊介の母親であり、半二郎の妻で、丹波屋の女将さん。

注2 「梅木社長」……歌舞伎の舞台を支える会社の社長。

注3 「世襲」……その家の職業や地位を子孫が代々継ぐこと。

注4 「天馬総合病院」……半二郎が入院している病院。

注5 「なんしか」……関西方言で、「とにかく」という意味。

注6 「源吉」……花井家において、喜久雄や俊介の稽古や生活をサポートする世話役。

注7 「二人道成寺」……次の舞台で喜久雄と俊介がともに演じる演目。

注8 「春江」……喜久雄の長崎の幼なじみで恋人。喜久雄を追って大阪に移住し、有名な飲食店に勤めている。

問一 線 a 「ギョウシ」、b 「間際」、c 「後継者」、d 「カン」、e 「シユウシ」のカタカナは漢字に直し、漢字は読みをひらがなで書きなさい。

問二 線 I 「放心したような」、II 「太刀打ち」の文中での意味として、最も適当なものをそれぞれ選び、記号で答えなさい。

- | | | | | | |
|-------------|---|--|-----------|---|---|
| I 「放心したような」 | { | ア あきらめたような
イ ぼんやりしたような
ウ 安心したような
エ さっぱりとしたような | II 「太刀打ち」 | { | ア まつすぐに向かい合うこと
イ 直接顔を合わせること
ウ まともに勝負すること
エ 心を込めて話を聞くこと |
|-------------|---|--|-----------|---|---|

問三 (X) (Z) の中に、文脈に合うことは次からそれぞれ選び、記号で答えなさい。

- ア なかなか イ ぐつと ウ 思わず エ ちゃんと

問四 線①「女将さんの言う通り」とありますが、女将さんが言ったことの内容として最も適当なものを次から選び、記号で答えなさい。

- ア 関西歌舞伎では、後継者は世襲ではなく、実力ある者を選ぶということ。
 イ 関西歌舞伎では、主役の代役は実子を選ぶ事が決まっているということ。
 ウ 花井半二郎の代役が部屋子の喜久雄だというのは間違いであるということ。
 エ 花井半二郎の代役を担う者は丹波屋の後継者に決まっているということ。

問五 線②「人ん家に入り込んで、一番大切なもん盗みくさつて！」から、線③「てな感じで、怒ったりしたほうがおもしろいやろけどな」までには俊介の気持ちに変化があります。その説明として最も適当なものを次から選び、記号で答えなさい。

- ア 半二郎の代役をめぐる問題について予想外の展開となり、自分の機嫌をとろうとする喜久雄を許せず、殴りかかった。しかし、尊敬する半二郎が育てた役者の顔に傷をつけるのはよくないと本心を押しさへ込んだ。
 イ 半二郎の代役をめぐる問題について予想外の展開となり、やり場のない気持ちを喜久雄にぶつけた。しかし、尊敬する半二郎が喜久雄の実力を認めたなら仕方ないと観念して本心を隠した。
 ウ 半二郎の代役をめぐる問題について予想外の展開となり、動揺した気持ちを親友の喜久雄に見せる振りをした。しかし、自分も尊敬する喜久雄が主役になることは納得すみだという気持ちを素直に見せた。
 エ 半二郎の代役をめぐる問題について予想外の展開となり、屈辱を受けたいたらちをもつて喜久雄にあたった。しかし、その瞬間、丹波屋を守るにふさわしい喜久雄を応援したい気持ちになった。

問六 線④「まあ、勤まるわけないわな」とありますが、このときの俊介の気持ちとして最も適当なものを次から選び、記号で答えなさい。

- ア 半二郎の決断を受けとめきれない喜久雄の弱気な様子を見て、半二郎の代役はそんなに簡単に勤められるようなものではないと、いうことを息子として伝えたかった。
- イ 半二郎の決断に気づかずに弱気なことをいう喜久雄への激しい怒りを正直にぶつけ、頑張れよという思いを半二郎の息子としてしっかりと伝えたかった。
- ウ 半二郎の代役の意味をまだ気づかぬまま俊介にばかり気を遣っている喜久雄を突き放すことで、陰ながら喜久雄を応援しようという決意を表明した。
- エ 半二郎の代役の意味を全く理解していない喜久雄には、このような大役は決してできないのだという厳しいことを率直に伝えて辞退させたかった。

問七 線⑤「ほんなら、付き合うわ。そのぶらぶら」とありますが、このように言った喜久雄の気持ちとして最も適当なものを次から選び、記号で答えなさい。

- ア 俊介が選ばれなかった怒りを自分にぶつけてくるので、自分こそ俊介の血筋には敵わ^なないと思っていることをじっくり話して俊介にわかしてもらいたいと思っている。
- イ 俊介とこのまま離れてしまえば、二人は元の通りの親友には戻れないことを喜久雄は感じており、二人の心の亀裂が大きくなることをなんとか食い止めたいと思っている。
- ウ 俊介がやけになっているのは、自分の存在こそが原因なのだと思っているので、そうではないことを俊介に説明して親友としての仲を取り戻したいと思っている。
- エ 俊介の気持ちに寄り添って慰めたいと思いつつも、それは俊介のプライドを傷つけることがわかっていてどうにもしてやれず、せめて一緒にいてやりたいと思っている。

問八 文中の□で囲んだ「天馬総合病院くまななかきつかけがつかめません」は、直後の「何かの間違いに違いない」の場面よりも、後の時間の描写が挿入された部分です。時間的にはA～Dのどの部分にあたる描写ですか。記号で答えなさい。

問九 線「なぜか甘酸っぱい匂いが立ちまして、見れば、俊介の手には半分に割った大きな八朔でございます」とありますが、ここには、このあとこのことが象徴的に描かれています。その説明として最も適当なものを次から選び、記号で答えなさい。

- ア 「甘酸っぱい匂い」には、半二郎の決定に本心から納得できないという俊介の複雑な思いが象徴されており、「半分に割った八朔」には、半二郎から独立して実力を磨いていこうという俊介の決意が象徴されている。
- イ 「甘酸っぱい匂い」には、関西歌舞伎界の常識を打ち破った半二郎への俊介の激しい怒りの気持ちが象徴されており、「半分に割った八朔」には、俊介が半二郎を離れて自立していくことが象徴されている。
- ウ 「甘酸っぱい匂い」には、半二郎から実力を認めてもらえなかったという俊介の辛い気持ちが象徴されており、「半分に割った八朔」には、仲良しの俊介と喜久雄の心が離れていくことが象徴されている。
- エ 「甘酸っぱい匂い」には、半二郎から駄目な役者だと決めつけられたような悔しさが象徴されており、「半分に割った八朔」には、丹波屋が分裂していくであろうことが象徴されている。

問十 本文の内容と表現についての説明として最も適当なものを次から選び、記号で答えなさい。

- ア 尊敬する半二郎に裏切られた俊介の怒りと、代役に抜擢^{はつとく}されたものの稽古に本気になれない喜久雄の心のギャップが、副詞の多用によって表現され、俊介の切ない思いを際立たせている。
- イ 過去の時間と現在の時間が交互に描かれることで、歌舞伎の歴史の深さが重層的に描かれており、役者同士の衝突を通して歌舞伎の舞台が紡がれていくことが表現されている。
- ウ もともと親しい仲ではなかった俊介と喜久雄が交わす激しい会話は、俊介の半二郎への尊敬の念が根底にあり、丹波屋を継ぐことができない喜久雄の思いが比喩的に描かれている。
- エ 関西歌舞伎の歴史的背景や演目を交えながら、歌舞伎の世界のしきたりが描かれ、現在の歌舞伎の世界に生きる俊介と喜久雄の葛藤が二人の発言やふるまいに表現されている。

【三】 次の古文を読んで、後の問いに答えなさい。

これも今は昔、土左判官代通清といふものありけり。歌をよみ、源氏、狭衣などを眺めて、花の下、月の前と好き歩きけり。かかる風流人、後徳大寺左大臣「大内の花見んずるに、①かならず」といざなはれければ、②通清、めでたき事にあひたりと思ひて、ぼろ車に乗りて行く程に、あとより車二つ三つばかりして人の来れば、疑ひなきこの左大臣のおはすると思ひて、尻の簾をかきあげて、あなんと遅い、なんと遅い、早く、早くと扇を開きて招きけり。又、はやう、関白殿の物へおはしますなりけり。招くを、見て、是は関白殿が用事でお出かけになっていたのだことだ。御供の隨身、馬を走らせて、かけ寄せて、車の尻の簾をかりおとしてけり。その時、通清、あはて騒きて、前よりまろび落ちける程に、鳥帽子落ちにけり。いといと不便なりけりとか。特好悪いことであつたとか

④ 好きぬる者は、すこしをここにもあつたにや。
聞掛けなどころもあつたのであろう

(『宇治拾遺物語』より)

- 注1 「源氏、狭衣」……『源氏物語』と『狭衣物語』。物語の代表とされた。
- 注2 「好き歩きけり」……風流なことを好み歩き回つた。
- 注3 「大内の花見んずるに」……「大内の花」は限られた者だけが觀賞を許された仁和寺の桜。ここでは「大内の花見に行こうと思つた」という意味。
- 注4 「関白殿」……天皇の行政を輔佐する最高位の職。
- 注5 「隨身」……身分の高い人の警備をして付き従つた者。ここでは関白の警備をする者。
- 注6 「鳥帽子」……成人後の男子のかぶり物。鳥帽子が脱けて頭があらわになることは大きな恥だつた。

問一 線X「はやう」、Y「あはて」を現代仮名遣いに改めなさい。

問二 線a「思ひて」、b「見て」の主語を次から選び、それぞれ記号で答えなさい。

- ア 通清 イ 左大臣 ウ 関白殿 エ 隨身

問三 線①「かならず」とありますが、この後にどのような言葉が省略されていると考えられますか。最も適当なものを次から選び、記号で答えなさい。

- ア 桜は美しいだろう
- イ あなたも来なさい
- ウ 私は行くつもりだ
- エ 準備を手伝いなさい

問四 線②「通清、めでたき事にあひたり」とありますが、これはどのような意味ですか。最も適当なものを次から選び、記号で答えなさい。

- ア 左大臣の邸宅に招かれ風流人の仲間入りができることは、思つてもみない機会が巡つてきたことだ。
- イ 普通は行くことができない大内の花見に、左大臣から誘われるような幸運に巡り合いたいものだ。
- ウ 大内の花を見もしないで歌を詠めとは、左大臣からとんでもない難題を出されてしまったことだ。
- エ 左大臣から風流人と認められて大内の花見に行けるとは、素晴らしい幸運に出くわしたことだ。

問五 —— 線③『あなうたて、うたて。とくとくおはせ』と扇を開きて招きけり」とありますが、ここから読み取れる通清の様子を説明したものとして最も適当なものを次から選び、記号で答えなさい。

- ア 従者を引き連れた牛車を見て左大臣のものに選いまいと思ひ、早く花見に行こうと扇を振つてその牛車をせき立てている。
- イ 従者を引き連れた左大臣の牛車が横を通り過ぎて行つたのに気づき、乗っている牛車を急がせて遅れまいとしている。
- ウ 左大臣の牛車について行けば自分も花見に行けるはずだと考え、前に行く邪魔な牛車を追い払おうと扇を振っている。
- エ 左大臣の牛車がやつと追いついてきたのを見て安心し、前に行く牛車の列をせき立てて先を急ごうとしている。

問六 —— 線④「好きぬる者は、すこしをこにもありけるにや」とはどういうことですか。最も適当なものを次から選び、記号で答えなさい。

- ア 烏帽子が脱げようともお構いなしに花見に急ぐ通清のように、風流人というものは風流なことに目がなく見境がなくなるということ。
- イ 牛車の手入れを怠つて車から転げ落ちた通清のように、風流人というものは風流を追い求める以外は無頓着^{らふんちやく}で世間知らずな人達であるということ。
- ウ 多少の失敗をしても貴族から好かれる通清のように、風流人というものは人に笑われるところがあるくらいでちやうどいいということ。
- エ 花見に急ぐ通清が早とちりをして恥をかいたように、風流人というものは風流を追い求めるあまり、冷静な判断ができなくなるということ。

【注意】解答はすべて解答用紙に記入すること。

次の計算をしなさい。

1 (1) $(-2)^2 \div 6 \times 3$

(2) $\frac{a}{3} - \frac{3}{4}b - \frac{5a-3b}{6}$

(3) $x^2y^3 \div \left(-\frac{1}{3}xy\right)^2 \times 6y^2$

(4) $(2\sqrt{3} - \sqrt{6})^2$

2 次の各問いに答えなさい。

(1) $x = \sqrt{5} + \sqrt{3}$, $y = \sqrt{5} - \sqrt{3}$ のとき, $x^2 - y^2$ の値を求めなさい。

(2) 2次方程式 $2x^2 + 4x - 1 = 0$ を解きなさい。

(3) $ax^2 - 5ax + 4a$ を因数分解しなさい。

(4) $\frac{24}{n}$ と $\frac{56}{n+2}$ がともに整数となるときの自然数 n の値をすべて求めなさい。

(5) x についての2次方程式 $x^2 + ax + b = 0$ の2つの解が -3 と 4 であるとき, a , b の値を求めなさい。

(6) 関数 $y = \frac{6}{x}$ の x の変域が $-9 \leq x \leq -3$ のとき, y の変域を求めなさい。

(7) 3枚のコインを同時に投げたとき, 1枚だけが表となる確率を求めなさい。

(8) 底面の半径の長さが2 cm, 母線の長さが3 cm の円すいの表面積を求めなさい。
ただし, 円周率は π とする。

3

Aさんは, 家から図書館まで往復しました。行きは分速80 m, 帰りは分速60 mで歩きましたが, 図書館で25分間過ごしたため, 家を出発してから帰ってくるまでに60分かかりました。行きにかかった時間と, 家から図書館までの道のりをそれぞれ求めなさい。

この問題を連立方程式を使って次のように解いた。□にあてはまる数や式を求めなさい。

<解答> 行きにかかった時間を x 分, 帰りにかかった時間を y 分とすると,

家から図書館までの道のりは, x を使って, □ ア m と表せるので,

$$\left\{ \begin{array}{l} \text{イ} \\ \text{ウ} = 60 \end{array} \right.$$

これを解くと $x =$ □ エ, $y =$ □ オ となり, これは問題にあっている。

(答) 行きにかかった時間は □ エ 分, 家から図書館までの道のりは □ カ m

4 図のような $AB=8$ cm, $AD=4$ cm の長方形 $ABCD$ がある。2点 P , Q は点 A を同時に出發し, 点 P は秒速 1 cm の速さで辺 AB , BC 上を C まで動き, 点 Q は秒速 1 cm の速さで辺 AD , DC 上を C まで動く。 P , Q が A を出發して x 秒後の $\triangle APQ$ の面積を y cm^2 とする。次の問いに答えなさい。

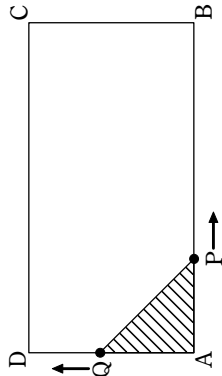

- (1) $x=3$ のとき, y の値を求めなさい。
- (2) $0 \leq x \leq 4$ のとき, y を x の式で表しなさい。
- (3) $4 \leq x \leq 8$ のとき, y を x の式で表しなさい。
- (4) $x=10$ のとき, y の値は ア である。また, $y=$ ア となる x の値は イ と 10 である。
 ア と イ に当てはまる数をそれぞれ答えなさい。

5 次の各問いに答えなさい。

- (1) 右の図で, $\angle x$, $\angle y$ の大きさを求めなさい。

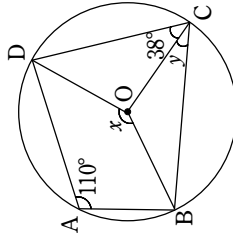

- (2) 右の図のように, 1 辺の長さが 4 cm の正三角形を並べた。 $AF=BF$ のとき, 線分 EH と EG の長さを求めなさい。

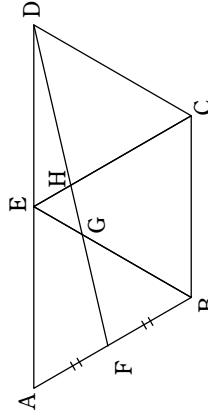

- (3) 右の図のように, 底面の半径が 5 cm, 高さが 10 cm の円柱に球 O がびったりおさまっている。このとき, 球 O の表面積は, 円柱の表面積の何倍か求めなさい。

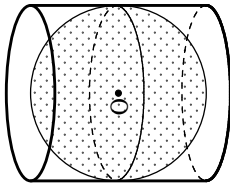

- 6 下の図のように, AB を直径とする円と AB を 1 辺とする $\triangle ABC$ がある。この円と辺 CA , CB との交点をそれぞれ D , E とし, 辺 EA , DB の交点を F とする。
 $CE=2$ cm, $BE=4$ cm, $AE=2\sqrt{3}$ cm とするとき, 次の問いに答えなさい。

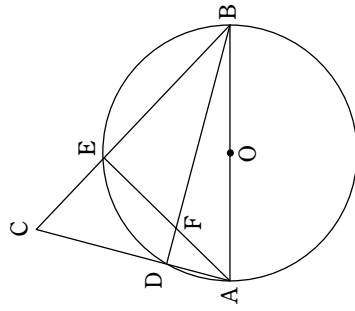

- (1) $\triangle CAE \sim \triangle FBE$ であることを証明しなさい。
- (2) FE の長さを求めなさい。
- (3) $\triangle ABC$ と $\triangle ABF$ の面積の比を求めなさい。

C 英語と質問を聞き、その答えの内容として最も適切なものを1つ選び、番号で答えなさい。
英語と質問は2回読まれます。

1. ① 7.
② 13.
③ 23.
④ 32.
2. ① Gloves.
② Pants.
③ A hat.
④ A pair of shoes.
3. ① He wants to give her something.
② He wants to talk with her.
③ He wants to go to her house.
④ He wants to see her mom.
4. ① A TV.
② Her car.
③ A bed.
④ A box.

D 高校生の Yuji のスピーチを聞いて、次の質問の答えとして最も適切なものを1つ選び、番号で答えなさい。スピーチは2回読まれます。(1回目のスピーチの30秒後に2回目のスピーチが読まれます。)

1. When did Yuji visit his friend in Tokyo?
① Yesterday.
② Last week.
③ Last month.
④ Last year.
2. What did Yuji do first with his friend?
① They saw penguins.
② They enjoyed the view from the Tokyo Skytree.
③ They ate dinner.
④ They saw the illumination of the Tokyo Skytree.
3. At night, what color was the Tokyo Skytree?
① Blue.
② Purple.
③ Green.
④ Red.
4. Which is NOT true?
① The Tokyo Skytree opened in 2012.
② The Tokyo Skytree is 634 meters tall.
③ A ticket to the higher viewing area of the Tokyo Skytree is 2500 yen.
④ The higher viewing area in the Tokyo Skytree is 550 meters tall.

(注意) 解答はすべて解答用紙に記入しなさい。

A それぞれの絵に関する英文①～③を聞き、最も適切なものを1つ選び、番号で答えなさい。
英文はそれぞれ1度だけ読まれます。

1.  ① ② ③

2.  ① ② ③

3.  ① ② ③

B 対話を聞き、最後の応答として最も適切なものを1つ選び、番号で答えなさい。
対話はそれぞれ1度だけ読まれます。

1. ① Yes, I'll go on Sunday.
② No, I was too busy.
③ No, I don't like rain.
④ Yes, I'm going to go on Thursday.
2. ① To go, please.
② No, thanks.
③ Chocolate ice cream, please.
④ Here is ten dollars.
3. ① Yes, I don't like swimming.
② Yes, I have practiced swimming since I was six.
③ Yes, I practice everyday after school.
④ Yes, I swam for two hours yesterday.
4. ① No, it's on the right.
② Yes, it's on the right.
③ No, you're wrong.
④ Yes, that's right.

3

E 次の文の()に入る最も適切なものをア～ウの中から1つ選び、記号で答えなさい。

1. A () is a person who helps sick people.
ア baker イ nurse ウ teacher
2. I know the man () under the tree in the park.
ア sit イ sitting ウ sat
3. I wish I () to England with my parents.
ア will go イ can go ウ could go
4. I'm going to the station () my aunt.
ア meet イ will meet ウ to meet
5. We had a lot of snow a week ago. But now there is only () snow on the road.
ア a little イ a few ウ many
6. I'm looking forward to () a letter from my uncle in Tokyo.
ア get イ getting ウ got
7. I'll call you when I () my homework.
ア finish イ finished ウ will finish
8. After Miki got off the bus, she () her way and walked for an hour.
ア spent イ lost ウ became

F 次の会話文が成立するように、()内の語を並べかえて英文を作りなさい。ただし、文頭に来る語も小文字で示してあります。

1. A: (in / do / the basketball game / your / best).
B: Thank you! I will.
2. A: Was this picture taken in Kyoto?
B: Yes. (to / my father / me / sent / when / it) he went there.
3. A: (been / ever / to / you / have / Los Angeles), Mr. Sato?
B: Yes, many times.
4. A: She looked angry. (angry / made / what / so / her)?
B: Her brother broke her favorite cup.

5. A: What's this? It looks beautiful.
B: It's a kind of Japanese sweet. (call / wagashi / in / it / we) Japanese.

4

G それぞれの会話の流れに合うように、()に5語以上の英文を書きなさい。

1. A: You weren't at the meeting yesterday. What happened?
B: I'm sorry. ()
A: Oh, don't worry about it. I'll tell you what we talked about later.
2. A: What are you doing?
B: () I put it somewhere, but I can't find it.
A: All right, I'll help you.

H 下の絵から読み取れることを20語程度の英語で書きなさい。なお、2文以上でもかまいません。



I 次の英文を読んで、後の問いに答えなさい。

Ken is an American high school student. He is talking with his mom.

Mom: Ken! Come here. We need to talk now.

Ken: What is it?

Mom: You know. I got a phone call from your teacher. He said you were fighting at school. He said you hit one of your classmates. (①)

Ken: ... Yes.

Mom: What were you thinking? Fighting is never okay. I'm very (②).

Ken: A boy was *teasing me in the *cafeteria during lunch. His name is Bob. He teased me about my glasses and called me "Four Eyes." Then he laughed with his friends.

Mom: So, you hit him?

Ken: But he also said I looked like a robot. I told him to stop, but he didn't. I was so angry.

Mom: Ken, do you think fighting will *fix anything? You're lucky that no one *got hurt.

Ken: I'm sorry, Mom. I really am.

Mom: "Sorry" doesn't fix everything. You must (③) with your teacher tomorrow. Tell him what really happened. You can decide how to fix this problem with Bob. And give me your smartphone. I'll return it in two weeks.

Ken: But Mom! That's too long!

Mom: You can have it back in two months if you want.

Ken: No, Mom. Here you are. Again, I'm sorry. I won't do ④ it again.

<語注>

*tease からかう *cafeteria 食堂 *fix 解決する *get hurt ケガをする

1. (①)に入る最も適切なものをア～エの中から1つ選び、記号で答えなさい。

ア Did your teacher call?

イ Is that true?

ウ Did you have a good day at school?

エ Have you done your homework?

2. (②)に入る最も適切なものをア～エの中から1つ選び、記号で答えなさい。

ア disappointed イ sleepy ウ happy エ bored

3. (③)に入る最も適切な英単語を答えなさい。ただし、tで始めること。

4. 下線部④の具体的な内容を説明した下の文章を、()をうめて完成させなさい。

同級生を()こと

アイスランドから来たエミリーのスピーチを読んで、後の問いに答えなさい。

Hello, everyone. Did you have a nice winter vacation? I did. I learned about many Japanese holiday traditions from my host family. Today, I will tell you about my favorite holiday tradition in Iceland. It's called *Jólabókaflóð*.

But first, let me ask you a question. Do you like reading books? Well, in Iceland, we really do! It is said that people in Iceland read the most in the world. For example, Japanese read about six books a year, but people in Iceland read about thirty!

In Iceland, we also enjoy *exchanging books as presents. Every year [A] Christmas, many homes have a special book catalog in the mail. It's called the *Bókafélagið*. It has information about the new books of the year. My parents, little brother and I each talk about the books that look interesting to us from the catalog. [B], we buy books from it as Christmas presents for each other.

On Christmas Eve, after it has become cold and dark outside, we gather around the Christmas tree and our Christmas presents. Of course, we all get a few new books! My mom then brings us something to drink like (X) and we start reading our new books together. It's so relaxing. Even my little sister loves it!

'People in Iceland started doing this about 80 years ago. At that time, people were *poor. Things like books were too expensive for many people to buy. However, books were not. So, giving them as presents for Christmas became really popular. It has been popular since then.

It really like *Jólabókaflóð*. I enjoy both exchanging books as presents and reading them with my family on Christmas Eve. Why don't you try doing this [C] next winter vacation? You may really like it.

注>

flóð 伝統 *exchange 交換する *poor 貧しい

の文の①、②内の語を、本文の内容に合うようにそれぞれ1つ選び、記号で答えなさい。

People in ①(ア Iceland イ Japan) read more books than people in ②(ア Iceland イ Japan).

A []~[C]に入る最も適切なものをア～エの中からそれぞれ1つ選び、記号で答えなさい。ただし、記号は1度しか使えません。なお、文頭に来る語も小文字で示しています。

ア ago イ before ウ during エ later

X)に入る最も適切な語をア～エの中から1つ選び、記号で答えなさい。

ア cookies イ iced tea ウ cake エ hot cocoa

*Jólabókaflóð*について説明した下の文章を、()をうめて完成させなさい。

族がお互いに()、クリスマススイブに()というアイスランドの習慣

文の内容に一致するものにはT、一致しないものにはFと答えなさい。

ア Emily spent winter vacation in Japan.

イ *Jólabókaflóð* tells us about the new books from that year.

ウ On Christmas Eve, Emily enjoys reading books in her room by herself.

エ Books have always been expensive in Iceland.

オ The tradition of *Jólabókaflóð* is popular today in Iceland.

①

I A～Eはそれぞれ異なる歴史上の人物の紹介カードです。それぞれのカードを読み、あとの問いに答えなさい。

- (注意) 1. 解答はすべて解答用紙に記入すること。
2. 漢字で学習したものは漢字で答えること。

A この人物は、信濃の支配をめぐって上杉謙信と川中島で5度戦いました。また、①独自のルールによって武士や民衆の行動を取り締まりました。例えば「けんかをしたものはいかなる理由による者でも処罰する」ことなどを決めました。

B この人物は、女王として30ほどの国々をまとめていました。得意なことは占いです。時には中国と正式な国交を結ぶために朝貢もしました。その際、皇帝からは②称号と銅鏡を授けられました。

C この人物は、無断で朝廷から官位を受けた弟を許さず、逃げた弟をとらえることを口実に、国ごとに守護を、荘園や公領に③地頭を設置しました。そして、御恩と奉公による主人と家来の主従関係をもとに、住民や土地を支配するしくみができました。

D この人物は、新しい政治を始めるため、蘇我(I)・(II)を滅ぼし、④公地公民制などの方針を示しました。厳しい朝鮮半島情勢のもと、日本を指揮し、国防強化にも尽力しました。この人物の死後、⑤弟と息子が、跡継ぎをめぐって争いました。

E この人物は、松阪の商家に生まれ、後に医者になりました。仏教や儒教が伝わる以前の日本人のものの考え方を明らかにしようとする国学に関心をもち、『古事記』や『源氏物語』などを研究しました。

問1 下線部①について、このルールを何というか、次のア～エから1つ選び、記号で答えなさい。

ア. 徳政令 イ. 御成敗式目 ウ. 分国法 エ. 武家諸法度

問2 下線部②について、授かった称号としてふさわしいものを、次のア～エから1つ選び、記号で答えなさい。

ア. 「漢委奴国王」 イ. 「親魏倭王」 ウ. 「日本国王」 エ. 「日本大王」

問3 カードCについて、(1)～(3)に答えなさい。

- (1) 紹介されている人物は誰のことか、答えなさい。
(2) (1)で紹介されている人物が、1192年に任命された役職を何というか漢字5字で答えなさい。

(3) 下線部③の仕事内容を説明しなさい。

問4 カードDについて、(1)～(3)に答えなさい。

- (1) 文中にある(I)・(II)には親子の名前が入ります。あてはまる名前の組み合わせとして正しいものを、次のア～エから1つ選び、記号で答えなさい。

ア. I 蝦夷 II 入鹿 イ. I 馬子 II 入鹿

ウ. I 蝦夷 II 馬子 エ. I 稲目 II 入鹿

(2) 下線部④について、どのような制度であるか、**30字以内**で説明しなさい。

(3) 下線部⑤について、この争いの名称を答えなさい。

問5 カードEについて、(1)・(2)に答えなさい。

- (1) 紹介されている人物は誰のことか、答えなさい。
(2) 紹介されている人物が活躍した頃につくられたものを、次のア～エから1つ選び、記号で答えなさい。



ア



イ



ウ



エ

問1 下線部①について、このルールを何というか、次のア～エから1つ選び、記号で答えなさい。

ア. 徳政令 イ. 御成敗式目 ウ. 分国法 エ. 武家諸法度

問2 下線部②について、授かった称号としてふさわしいものを、次のア～エから1つ選び、記号で答えなさい。

ア. 「漢委奴国王」 イ. 「親魏倭王」 ウ. 「日本国王」 エ. 「日本大王」

問6 カードを時代順に並べたときに**3番目**に来るものはどれか、**A～E**から1つ選び、ア～エで答えなさい。

②

2 以下の年表は、これまでに日本や世界で開催された国際博覧会（万国博覧会）にかかわるできごとの一部をまとめたものです。この年表を見て、あとの問いに答えなさい。

年	できごと
1851	世界初となる万国博覧会がロンドンで開催 … ①
1853	ニューヨークで開催された万国博覧会でエレベーターを披露 … ②
1873	ウィーンで開催された万国博覧会に日本が初めて正式に参加 … ③
1889	パリで開催された万国博覧会でエッフェル塔を披露 … ④
1937	パリで開催された万国博覧会でピカソのゲルニカを出展 … ⑤
1970	大阪で開催された万国博覧会で動く歩道を披露 … ⑥
2005	「自然の叡智」をテーマに愛知で万国博覧会を開催
2025	関西で開催された万国博覧会で人型ロボット・アンドロイド披露 … ⑦

問1 表中①にあるロンドンを首都とする国でおきた、工場での機械生産などによる技術革新を何というか、答えなさい。

問2 表中②について、(1)・(2)に答えなさい。

(1) ②と同じ年に、貿易船や捕鯨船の寄港地とするため、アメリカから東インド艦隊司令長官が日本に派遣されました。人物と来航した場所の組み合わせとして正しいものを、次のア～エから1つ選び、記号で答えなさい。

ア、ハリス・浦賀 イ、ハリス・横浜 ウ、ペリー・浦賀 エ、ペリー・横浜
 (2) 1858年に日本がアメリカと結んだ条約は不平等なものだったが、その条約を何といつか、答えなさい。

問3 表中③について、(1)・(2)に答えなさい。

(1) 当時の日本は、欧米のような、人々が「国民」としてまとまった近代国家を目指し、学制・兵制・税制の三大改革を行いました。この三大改革を説明したのとして誤っているものを、次のア～エから1つ選び、記号で答えなさい。

- ア、藩を廃止してから県を置く、廃藩置県が行われた。
 イ、満6歳になった男女を全て小学校に通わせることが義務となった。
 ウ、満20歳になった男子は、兵役の義務を負うことになった。
 エ、地価を定め、地価の3%を地租として現金で納めることとした。

(2) 政府は多くの外国人教師を招くことで、欧米の新しい科学や技術を取り入れることになりました。この外国人教師を何というか、答えなさい。

問4 表中④について、同じ年に日本で発布された憲法の名称の名称を答えなさい。

問5 表中⑤について、同じ年に北京郊外では、日中両国軍の武力衝突をきっかけに日中戦争が始まりました。この日中両国軍の武力衝突の名称を、次のア～エから1つ選び、記号で答えなさい。

ア、柳条湖事件 イ、南京事件 ウ、江華島事件 エ、盧溝橋事件

問6 表中⑥や東京オリンピックが開催された高度経済成長期に、国民の暮らしは快適になった一方で、公害問題も深刻化することになりました。公害問題について、(1)・(2)に答えなさい。

(1) 四大公害のうち水俣病が発生した県を、次のア～エから1つ選び、記号で答えなさい。

ア、栃木県 イ、三重県 ウ、富山県 エ、熊本県

(2) 公害問題への政府の対応について、官公省庁の名前を1つあげ、25字以内で説明しなさい。

問7 表中⑦について、この万国博覧会が開催された場所として正しいものを、下の地図中のア～エから1つ選び、記号で答えなさい。

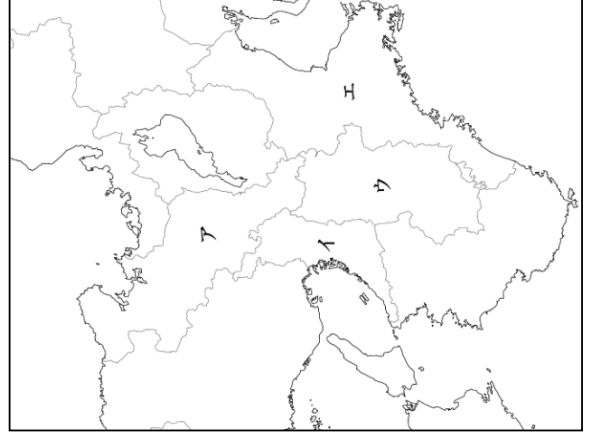

3 次の文を読み、あとの問いに答えなさい。

南方熊楠は、和歌山で生まれ、寺子屋、漢学塾で漢文を読み、多数の江戸版百科事典を書写し学ぶと共に、16歳で上京し東京大学予備門で学びました。東アジア漢字文明の教養と、古代から近代の西洋式の科学との両方の文明を学びまとめ、驚くべき博識を身につけた人物です。民俗学の柳田国男は熊楠を「日本人の可能性の極限」とよびました。キューバでの新種の地衣類「ギアレクタ・クバーナ」の発見、新しい粘菌178種の記録、自宅庭の柿の木から見つけた粘菌新属にミナカテラルロンギフィラ（和名ミナカタホコリ）と命名された点をみれば、博物学・粘菌生物学者ですが、粘菌、キノコ、藻類、コケ、シダ、高等植物、昆虫、小動物等研究調査は広く、民俗学、人類学、植物学、生態学など多種多様な学問領域に取り組みました。

上京後、学校・学者の枠に収まりきれず、19歳で中退し、アメリカ合衆国①サンフランシスコに渡航しました。五大湖周辺で②デトロイト近郊のアナーバーで学校に入学するも通学せず、英語はもちろんフランス語、イタリア語、ドイツ語、スペイン語を始め20数言語を学び、中国人と筆談で会話でできました。この語学力を基礎にダーウインの進化論をはじめ、当時最先端の多種多様な本や論文を読破し、25歳からは③ニューヨークからイギリス・ロンドンに移り、大英博物館図書館を拠点に、イギリスの雑誌『ネイチャー』等に英文で次々に論文を発表しました。33歳で帰国後、研究員としての渡米の誘いも断り、74歳で亡くなるまで和歌山の熊野・田辺の自宅で自然観察や環境保護運動を行いました。仏教思想を取り入れた近代科学の再構築を構想する自然観の「南方マンダラ」の発想を基盤に、自然観察を主としつつ「エコロジエ（生態学）思想」に発展するまで独学を極めました。

熊楠の死後80年以上たちますが、昨今の地球環境の変化や人類と自然とのかわりを見直し生活を継続していくためには、彼のような幅広いもの見方・考え方・生き方を学んで実践してみることが必要なかも知れません。

問1 文中の波線で示された4つの国々の位置を、地図ア～キから1つずつ選び、記号で答えなさい。また、それぞれの国の説明文としてあてはまるものを、A～Fから1つずつ選び、記号で答えなさい。

[キューバ アメリカ合衆国 ドイツ スペイン]

【説明文】

- A この国は火山や地震が多い。2000年前には大帝国の中心だった現在の首都の中には別の独立国がある。海沿岸で果樹栽培を行う。ファッション産業も有名である。
- B この国ではかつてシエスタが行われ、西経と東経にまたがっている。オリーブの世界生産の1/3をしめる。大航海時代に「太陽のしずまない国」とよばれ、日本と南蛮貿易をしていた。
- C この国には、西部にけわしい山脈、中央に多くの支流をもつ川と平原、東部になだらかな山脈が広がる。先住の人々、ユーラシア・アフリカ大陸などから移民の数々など多民族国家である。
- D この国は小麦・肉類・ワインなどを輸出する農業国である。航空機産業・自動車工業が発達し、ユーロトンネル・TGVなどの交通網が広がる。観光客が多い。
- E この国では、国境や西部を北上する川の水運や付近の石炭工業が行われた。ユーロシティやICEの交通網が発達、ジャガイモやブタの生産が多い混合農業がさかん。環境対策やリサイクルが進んでいる。第二次世界大戦後東西に分かれていたが、35年前に統一した。
- F この国はカリブ海に浮かぶ島である。スペインの支配から独立し、社会主義国でニッケル鉱や砂糖などを輸出するが、貿易額は少ない。

【地図】

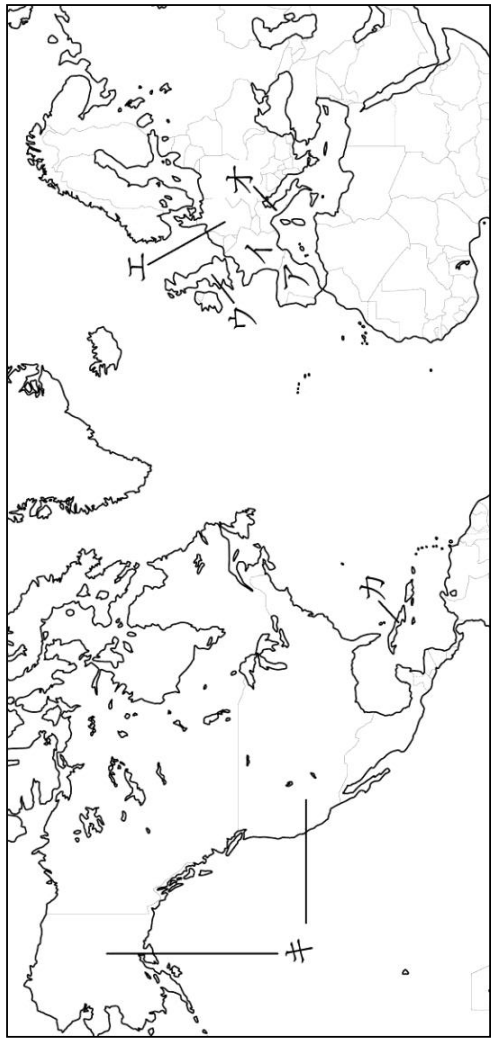

問2 下線部①サンフランシスコ・②デトロイト・③ニューヨークについて、(1)~(3)に答えなさい。

- (1) ①②③のうち、右の雨温図にあてはまる都市の番号を答えなさい。
- (2) ①②③のうち、近郊が「シリコンバレー」である都市の番号を答えなさい。
- (3) ①②③の都市は、アメリカ合衆国の都市です。この国と日本との間には、貿易摩擦が起こっています。それはどうしてですか。次の文のA・Bにあてはまる語句の組み合わせとして正しいものを、あとのA~Eから1つ選び、記号で答えなさい。

日本の (A) 超過で、アメリカ合衆国は貿易 (B)

が続くから。

- ア. A - 輸入 B - 黒字 イ. A - 輸入 B - 赤字
- ウ. A - 輸出 B - 黒字 エ. A - 輸出 B - 赤字

問3 二重線「ダーウィン」について、彼は現在のエクアドル領ガラパゴス諸島滞在をきっかけに進化論を考察しました。これについて、(1)・(2)に答えなさい。

- (1) エクアドル、ペルー、ボリビア、チリと続く山脈が属する造山帯を答えなさい。
- (2) ガラパゴス諸島や、熊鷹の訪れたキューバ、ペルー、チリなどは、今から約400年前にヨーロッパ人が進出した地域です。これらの地域で話される言語は何か、答えなさい。

4 次の文を読み、あとの問いに答えなさい。

日本の政府は、2025年の夏、戦後行ってきたコメ政策を転換し、増産を決定しました。(1)用コメの価格を保つために続けてきた「生産調整」の政策の見直しです。猛暑で育ちにくい危険性を考えて、水を張らないコメ作りなどへの新たな支援制度も設けました。

2025年8月4日に農林水産省は、2025年上期(1~6月)の農林水産物・食品の輸出額が、前年同期比15.5%増の8,097億円になったと発表しました。米国向けにはホタテや①茶、中国には日本酒の輸出が好調で、増加は続きそうです。しかし、2030年までに農産品全体の輸出総額年間5兆円という目標を達成するには、コメの輸出増加や中国向け輸出の対応が必要になります。

25年上期にコメ輸出額は22.6%増の67億7500万円でした。過去最高とはいえ、農産物全体に占める割合では約(2)%程度です。パックごはんは43.8%増の9億6100万円で、炊飯器を持たない訪日外国人に売り込みやすい商品だといえます。国内でおこった「令和のコメ騒動」では政府がコメの生産を抑制する生産調整がコメ不足を招きましたが、生産余力はあるとされています。当時の石破茂首相はコメの増産や輸出拡大を目指す考えを示していました。

中国向けの輸出に関しては、②東京電力福島第1原子力発電所の処理水放出を受けて23年8月から禁輸していた日本産水産物について、中国政府が6月末に③10都県を除いて輸入を再開すると発表しました。中国税関総署は7月、(3)八雲町の水産事業者など国内3社を承認しました。中国への輸出には加工・保管施設の登録や品目ごとの検査証明書が必要です。主なホタテ生産地である(3)の鈴木直道知事は「手続きにどれくらい時間がかかるかを心配している事業者もいる」と話していました。

ところが、秋に首相が交代すると、コメの増産の決定は見直され、従来通りの生産調整政策に戻っています。農業の担い手が減り、自然災害が頻発し、海外からの安いコメの輸入が始まった今、日本の主食であるコメ作りについて長期的に見た政策を考える必要がありそうです。

【資料1】2030年に向けた主な輸出重点品目

品目	2024年実績	2030年目標
農産品全体	1兆5073億円	5兆円
ホタテ	872億円	1358億円
牛肉	648億円	1132億円
コメ	136億円	922億円
ブリー	414億円	736億円
茶	364億円	810億円

農林水産省「農林水産物の輸出拡大実行戦略」より作成

【資料2】2024年1～6月農林水産物・食品輸出先の内訳

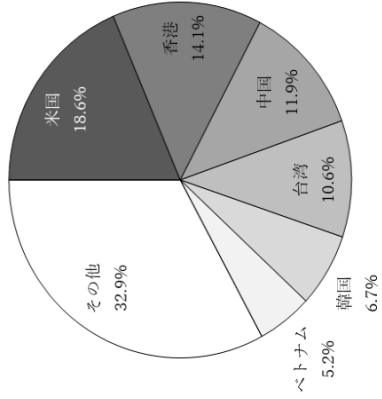

農林水産省「農林水産物・食品の輸出に関する統計情報」より作成

- 問1 文中の(1)にあてはまる語句を答えなさい。
- 問2 文中の(2)にあてはまる数値を、次のア～エから1つ選び、記号で答えなさい。
ア. 0.13 イ. 0.8 ウ. 13.0 エ. 28.0
- 問3 文中の(3)にあてはまる都道府県名を、次のア～エから1つ選び、記号で答えなさい。
ア. 滋賀県 イ. 沖縄県 ウ. 北海道 エ. 山梨県
- 問4 下線部①について、2024年の日本の茶の収穫量の高い3都道府県の組み合わせとして正しいものを、次のア～エから1つ選び、記号で答えなさい。
ア. 新潟・北海道・秋田 イ. 鹿児島・静岡・三重
ウ. 北海道・福岡・佐賀 エ. 青森・長野・岩手
- 問5 下線部②について、処理水の処分をめぐる問題の原因として正しいものを、次のア～エから1つ選び、記号で答えなさい。
ア. 熊本地震 イ. 能登地震 ウ. 阪神淡路大震災 エ. 東日本大震災
- 問6 下線部③について、なぜ10都県は輸入を再開できなかつたのか、その理由を簡単に答えなさい。
- 問7 資料1の輸出重点品目の表を見て、(1)・(2)に答えなさい。
(1) 2024年の実績と2030年の目標の差が最も大きい品目を、答えなさい。
(2) (1)の品目は、2030年までに輸出を約何倍に増やそうとしているか、その数値にあてはまるものを、次のア～エから1つ選び、記号で答えなさい。
ア 約2.2倍 イ 約4.5倍 ウ 約6.7倍 エ 約7.1倍
- 問8 資料2の円グラフの特徴を表す文を書き場合、どのようになりますか。次の文の()にあてはまる世界の地域名を、解答欄に合うように答えなさい。

農林水産物・食品の輸出先は()州が多い。

5

問9 資料2のグラフの輸出先の国名・地域名には、中華人民共和国が自国の領土としているものの、一国二制度が採用されている香港が含まれています。香港には、なぜ、このような制度が用いられているのか、その理由を説明した文となるよう、次の()にあてはまる語句を答えなさい。

香港はかつて他の国の()だったため、当面の間は政治経済的に別の法を適用する一国二制度が用いられている。

問10 アフリカでは、乾燥や病虫害に強いアフリカ種と高収量のアジア種の稲を交配して開発した新種の陸稲であるネリカ米の栽培が始まっています。この米はアフリカの重要な2つの問題に対応するものとして期待されています。この2つの問題とは何か、次の文中の(A)・(B)にあてはまる語句の組み合わせとして正しいものを、あとのア～エから1つ選び、記号で答えなさい。

ネリカ米は(A)対策と(B)確保について期待されている。

- ア. A - 環境 B - 飲料水 イ. A - 貧困 B - 飲料水
ウ. A - 環境 B - 食糧 エ. A - 貧困 B - 食糧

5 凜さんのクラスでは、班に分かれて社会科の授業で学習した内容からテーマを決め、調べ学習を行いました。各班のテーマを見て、あとの問いに答えなさい。

【各班の調べ学習のテーマ】

[A班] ①日本国憲法は、わたしたちの人權をどのように保障しているのだろうか。	[B班] ②国会は、どのような役割があり、どのように運営されているのだろうか。
[C班] ③内閣の役割と仕組みは、どのようになっているのだろうか。	[D班] ④地方自治には、どのような課題があるのだろうか。

⑥

問1 下線部①について、(1)・(2)に答えなさい。

- (1) 日本国憲法の基本原理の1つに基本的人権の尊重があります。次の憲法の条文は、この土台となる考え方を記したものです。()にあてはまる語句を答えなさい。

【第13条】 すべて国民は、()として尊重される。生命、自由、幸福追求に対する国民の権利については、公共の福祉に反しない限り、立法その他の国政の上で、最大の尊重を必要とする。

- (2) 自由権のうち、「経済活動の自由」に含まれるものとして正しいものを、次のア～エから1つ選び、記号で答えなさい。

- ア. 信じた宗教を信仰する。 イ. 興味のあることを学ぶ。
ウ. 考えたことを新聞に投書する。 エ. 就きたい職業を選択する。

問2 下線部②について、(1)～(4)に答えなさい。

- (1) 国会の地位について、次の文の(1)・(2)にあてはまる語句の組み合わせとして正しいものを、あとのア～エから1つ選び、記号で答えなさい。

国会は(1)を持つ国民が直接選んだ議員によって組織されるため、国権の(2)として、国の政治では重要な地位にある。

- ア. (1) 統治権 (2) 最高機関 イ. (1) 統治権 (2) 立法機関
ウ. (1) 主権 (2) 最高機関 エ. (1) 主権 (2) 立法機関
(2) 国会のうち、毎年1回、1月中に開催される国会を何というか、答えなさい。
(3) 国会の仕事に**あてはまらないもの**を、次のア～エから1つ選び、記号で答えなさい。
ア. 予算の審議・議決 イ. 条約の締結
ウ. 弾劾裁判所の設置 エ. 憲法改正の発議
(4) 衆議院には、いくつかの議案において、参議院よりも強い権限が与えられています。このことを何といいますか。解答欄に合うように答えなさい。

問3 下線部③について、(1)～(3)に答えなさい。

- (1) 内閣が国会の信任に基づいて成り立ち、国会に対して連帯して責任を負うしくみを何というか、答えなさい。
(2) 次の文を読んで、()にあてはまる語句を答えなさい。

衆議院が内閣不信任の決議を国会に提出し、可決された場合、内閣は10日以内に衆議院の()を行うか、総辞職をしなければならない。

- (3) 「与党」とはどのような政党のことですか。簡単に説明しなさい。

問4 下線部④について、(1)・(2)に答えなさい。

- (1) 条例の制定や首長・議員の解職など一定の署名によって、住民による直接民主制の考え方を取り入れた権利を何といいますか。次のア～エから1つ選び、記号で答えなさい。

- ア. 社会権 イ. 自己決定権 ウ. 請願権 エ. 直接請求権
(2) 国がもつ権限や財源を地方公共団体に移し、国と地方公共団体の関係を対等に位置づけることを、中央集権に対し何といいますか。**漢字4字**で答えなさい。

問5 右の図を見て、あとの問いに答えなさい。

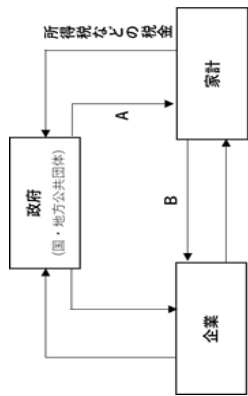

問1 右の図は、政府、企業、家計の経済活動の関係を示しています。図中のA・Bにあてはまる語句を、次のア～エからそれぞれ選び、記号で答えなさい。

- ア. 公共サービス イ. 配当 ウ. 商品 エ. 労働力
オ. 賃金

問2 次の文は、図中の「所得税」などの税金のしくみについて述べてものです。これを読んで、(1)・(2)に答えなさい。

一般に、所得が多い人ほど税を負担する能力が高いと考えられている。そこで、所得税は、所得が多い人ほど税率を [ア. 高く イ. 低く] する()制度がとられている。

- (1) 文中の [] にあてはまる語句を1つ選び、記号で答えなさい。
(2) 文中の()にあてはまる語句を、次のア～ウから1つ選び、記号で答えなさい。
ア. 公平課税 イ. 逆進課税 ウ. 累進課税

1

1 各問いに答えなさい。

(注意) 解答はすべて解答用紙に記入しなさい。

- (1) 双子葉類と単子葉類の特徴をまとめた下の表の I ~ V に当てはまる語句の組み合わせとして正しいものを次のア ~ カから 1 つ選び、記号で答えなさい。

	子葉の数	葉脈	根	維管束の配置	代表的な植物
双子葉類	I		III		V
単子葉類		II		IV	

	I	II	III	IV	V
ア	1 枚	平行	主根と側根	輪の形に並んでいる	ヒマワリ
イ	1 枚	平行	ひげ根	全体に散らばっている	ヒマワリ
ウ	1 枚	網目状	主根と側根	全体に散らばっている	トウモロコシ
エ	2 枚	平行	主根と側根	全体に散らばっている	ヒマワリ
オ	2 枚	網目状	主根と側根	輪の形に並んでいる	ヒマワリ
カ	2 枚	網目状	ひげ根	全体に散らばっている	トウモロコシ

- (2) 無セキツイ動物であるインゲンチャク、アサリ、ミジンコを、節足動物、軟体動物、その他のグループに正しく分類した組み合わせを次のア ~ カから 1 つ選び、記号で答えなさい。

	インゲンチャク	アサリ	ミジンコ
ア	節足動物	軟体動物	その他のグループ
イ	節足動物	その他のグループ	軟体動物
ウ	軟体動物	節足動物	その他のグループ
エ	軟体動物	その他のグループ	節足動物
オ	その他のグループ	節足動物	軟体動物
カ	その他のグループ	軟体動物	節足動物

- (3) 生殖と発生に関する次のア ~ オから、誤っているものを 1 つ選び、記号で答えなさい。
 ア. サツマイモやタケが行う栄養生殖は、無性生殖の一種である。
 イ. 無性生殖によってつくられた、親と同一の遺伝子を持つ子たちの集団をクローンとよぶ。
 ウ. 有性生殖は無性生殖と比べ、短時間で生物個体数を効率よく増やすことができる。
 エ. 動物における卵と精子、植物における卵細胞と精細胞は、全て生殖細胞と呼ばれる。
 オ. 受精卵が胚になり、個体としてのつくりが完成していく過程のことを発生という。

- (4) エンドウにおいて種子を丸形にする遺伝子を A、しわ形にする遺伝子を a とします。遺伝子の組み合わせが AA のエンドウの花粉を、aa のエンドウに受粉させると、子はすべて丸形の種子になりました。この子世代を自家受粉させたときの孫世代の丸形の種子としわ形の種子の数の比を、最も簡単な整数の比で答えなさい。

- (5) フナの胸びれ、カメの前足、ハトの翼は見た目が大きく異なりますが、骨格の基本骨のつくりはよく似ています。この理由としてふさわしいものを次のア ~ エから 1 つ選び、記号で答えなさい。

- ア. もともととは全く異なる環境で生きていた生き物が、現在では同じような環境で暮らすようになり、形が似てきたためだと考えられる。
 イ. もともとは同じ祖先をもつ生き物が、全く異なる環境へ適応し、少しずつ形が変化していったと考えられる。

- ウ. もともとはその場所にはいなかった生き物が、新しい土地に進出した際に、突然変異が起き、骨格のつくりが似ただけだと考えられる。

- エ. 地域は離れているが、環境が非常に似た土地でそれぞれの生き物が暮らしていく中で、構造が似てきたためだと考えられる。

- (6) 図は赤ワインを加熱してエタノールを取り出すときの実験装置です。丸底フラスコに約 10mL の赤ワインを入れて加熱し、3 本の試験管に約 1mL ずつ液体を集めました。

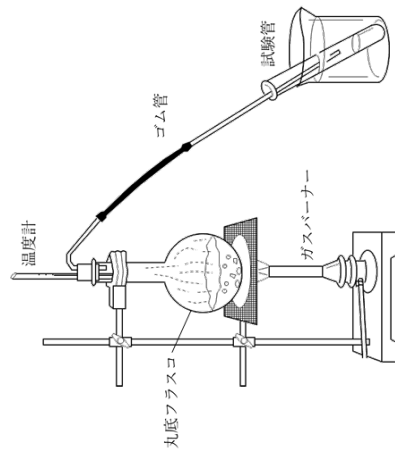

- ① この操作の名称を答えなさい。
 ② この操作や観察結果について説明した次のア ~ エのうち、誤っているものを 1 つ選び、記号で答えなさい。
 ア. 丸底フラスコには、突沸がおこらないように沸騰石を入れておく。
 イ. ガスバーナーの炎の色は青色になるように空気を調整し、弱火で加熱する。
 ウ. 1 本目の試験管に液体を集めたときの温度は 74 ~ 81°C であったが、まだエタノールのにおいてはほとんどいなかった。
 エ. 3 本目の試験管に液体を集めたあと、液体が逆流しないように、ゴム管の先を試験管の中の液体から抜き取ってから火を消した。

(7) 火をつけたマグネシウムを二酸化炭素が入っている集気びんの中に入れると、酸化マグネシウムと炭素が得られました。下の図はマグネシウムを○、炭素を●で表した反応のモデルです。

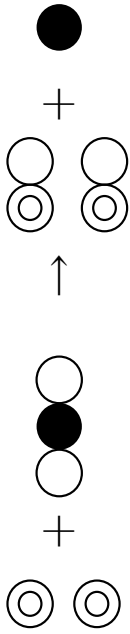

①この反応で還元された物質の名称を答えなさい。

②この反応の化学反応式として正しいものを下のア～エから1つ選び、記号で答えなさい。

- ア. $Mg + CO_2 \rightarrow 2MgO + C$
- イ. $2Mg + CO_2 \rightarrow 2MgO + C$
- ウ. $Mg_2 + CO_2 \rightarrow Mg_2O_2 + C$
- エ. $2Mg + CO_2 \rightarrow Mg_2O_2 + C$

③上のモデルで考えた場合、二酸化炭素が 100 個反応したとき、生成する酸化マグネシウムは何個になりますか。

(8) A地点からB地点まで往復する際、行きは 60km/h で、帰りは 40km/h で移動しました。往復の平均の速さは何 km/h ですか。ただし、正解は 50km/h ではありません。

(9) 同じ種類の乾電池 3 本と、同じ種類の豆電球 5 個があります。これらを使って、図 a・図 b・図 c の回路をつくりました。電池は、電池を流れる電流の大きさが大きいほど、また豆電球による消費電力の合計が大きいほど、早く消耗します。電池の消耗の早い順に並べたものを次のア～エの中から 1 つ選び、記号で答えなさい。

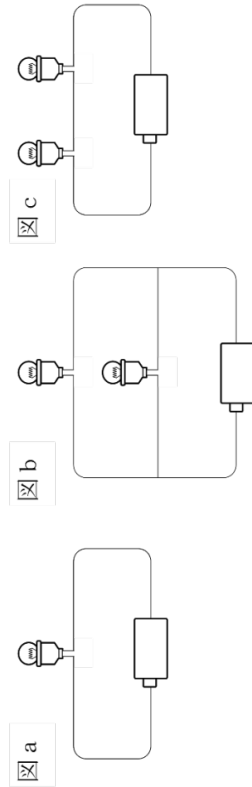

- ア. a, b, c
- イ. c, a, b
- ウ. b, a, c
- エ. c, b, a

(10) 下の図は、直方体のガラスと鉛筆を机に対して垂直に立てたもの上から見たものです。これを横から見ながら①から④の方向に移動しました。鉛筆の見え方はどのように変化するでしょうか。次のア～エから 1 つ選び、記号で答えなさい。

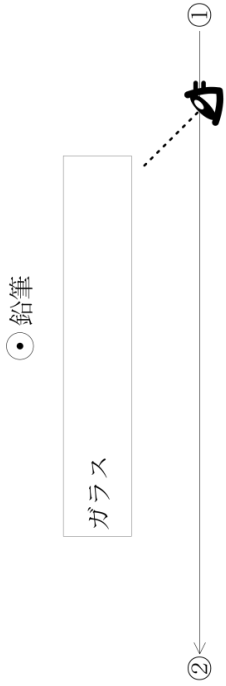

● 鉛筆

ガラス

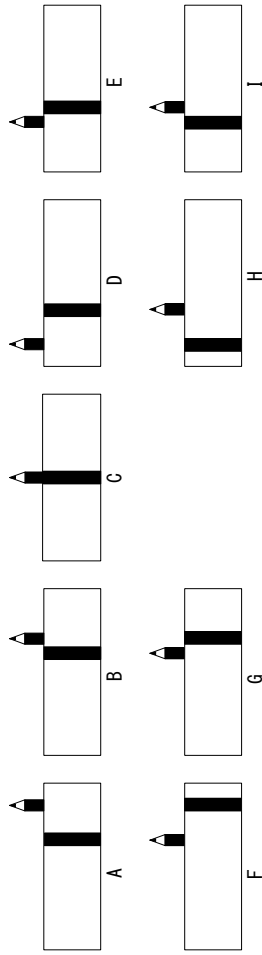

- ア. A→B→C→D→E
- イ. E→D→C→B→A
- ウ. F→G→C→H→I
- エ. I→H→C→G→F

(11) 地球温暖化による影響を説明した文として読んでいるものを、次のア～エから 1 つ選び、記号で答えなさい。

- ア. 沿岸部や小さな島では浸水したり、土地が消失したりする地域が拡大している。
- イ. サンゴが白くなって死滅する現象が拡大している。
- ウ. コアラの個体数が増加している。
- エ. オーストラリアやカリフォルニアでは大規模な森林火災が増加している。

- (12) 下の表は惑星の特徴についてまとめたもので、A～F は太陽系の惑星のどれかを表しています。これについて、次の各問いに答えなさい。なお、「太陽からの平均距離」「直径」「質量」「質量」はそれぞれ地球を1としたときの値を表しています。

	太陽からの平均距離	直径	質量	公転周期 [年]	密度 [g/cm ³]	大気の主成分
A	30.11	3.88	17.15	164.77	1.64	水素、ヘリウム
B	1.52	0.53	0.11	1.88	3.93	二酸化炭素
C	0.39	0.38	0.06	0.24	5.43	(ほとんどない)
D	5.20	11.21	317.83	11.86	1.33	水素、ヘリウム
E	0.72	0.95	0.82	0.62	5.24	二酸化炭素
F	9.55	9.45	95.16	29.46	0.69	水素、ヘリウム
地球	1	1	1	1	5.51	窒素、酸素

- ① 表からわかる太陽系の惑星の特徴を説明した文として最もふさわしいものを、次のア～エから1つ選び、記号で答えなさい。
- ア. 太陽からの平均距離が長い惑星ほど、直径が大きい。
 イ. 太陽からの平均距離が長い惑星ほど、質量が小さい。
 ウ. 太陽からの平均距離が長い惑星ほど、公転周期が長い。
 エ. 太陽からの平均距離が長い惑星ほど、密度が小さい。
- ② 表のA～Fから木星型惑星に分類されるものをすべて選び、A～Fの記号で答えなさい。

- (13) 表1は、ある地方で発生した地震において、A～D 地点の、P 波とS 波の観測された時刻を示したものです。また、図1はA～D 地点の地図上の位置を表しています。次の各問いに答えなさい。なお、P 波、S 波は震源から同時に発生し、それぞれ一定の速さで伝わっているものとし

観測地点	P 波	S 波
A	8 時 30 分 42 秒	8 時 31 分 17 秒
B	8 時 30 分 26 秒	8 時 30 分 50 秒
C	8 時 30 分 18 秒	8 時 30 分 36 秒
D	8 時 30 分 10 秒	8 時 30 分 22 秒

表 1

- ① 初期微動継続時間が最も長い観測地点を表1のA～D 地点から1つ選び、記号で答えなさい。
- ② 図1で震央と思われる部分はどこですか。図1のア～エ地点から1つ選び、記号で答えなさい。



図 1

2 下の会話文はハナコさんとリンさんがお肉屋さんと話した内容である。これを読んで、以下の問いに答えなさい。

- ハナコ 「うわあ、お肉がいっぱい。カルビにローズ、他にもいろいろあるね。」
 リン 「私はハラミが好き。ところでハラミってウシのどの部分なのかな。」
 お肉屋さん 「ハラミは、横隔膜だよ。」
 ハナコ 「横隔膜って理科の時間で習ったなあ。どんなたらきをしている部分だったっけ。」
 リン 「たしか肺に空気を取り入れるときに使っていると習ったよ。」
 ハナコ 「よく覚えているね。それよりホルモンはないかな。私ホルモン好きなのよね。」
 お肉屋さん 「内臓のお肉をまとめてホルモンというので、ホルモンという名前のお肉はないんだ。ちなみに、ここからこままでは全部ホルモンだよ。」
 リン 「うわあ、ホルモンにもたくさん種類があるんだね。ミノ、ハチノス、センマイ、ギアラ…」
 お肉屋さん 「リンさんが今言った部位は全部胃だよ。」
 リン 「えっ、なんで同じ胃なのにたくさん種類があるの。」
 お肉屋さん 「ウシは人間と違って胃が4つあるんだよ。食べ物が通る順番にミノ、ハチノス、センマイ、ギアラとなっていて、それぞれ第一胃、第二胃、第三胃、第四胃と呼ばれているよ。」
 ハナコ 「なんで、4つも胃があるのかな。」
 お肉屋さん 「ウシは草食動物なんだけど、草は消化しにくいから、反刍¹といって、口と第一胃、第二胃、第三胃を何度も往復させて消化しやすい状態にしているんだ。その後、第四胃で消化をしているよ。この仕組みのおかげで、ウシは草だけ食べてあんなに大きくはれるんだ。」
 リン 「つまり、人間の胃と同じはたらきをしているのは、ギアラということですね。他のホルモンはウシのどの部分なんですか。」
 お肉屋さん 「ちなみにこのテッチャン²というのが大腸、c マルチョウというのは小腸、ネクタイは食道だよ。他にもこの o ハツというのは心臓で、e ハツモトというのは、その心臓につながっている大動脈だよ。」
 ハナコ 「お肉の部位がわかると、なんだかおもしろいね。」
 お肉屋さん 「ちなみに、これはマメと呼ばれている部分で珍しい部位だよ。これはウシのどの部分かわかるかな。」
 ハナコ 「これは、もしかして肝臓ですか。」
 お肉屋さん 「おしい！肝臓はレバーだよ。」
 リン 「わかった！腎臓だ！」
 お肉屋さん 「正解！上手に調理すれば独特の風味で意外とおいしいんだよ。」
 リン 「今日はお肉のことをたくさん知ることができたね。」

(1) 下線部 A について。肺は横隔膜や筋肉のついたりつらつ骨などに囲まれた胸部の空間の中にあります。横隔膜やろつ骨の動きによってこの空間が広がると、肺が広がります。もし、何らかの原因によってろつ骨と筋肉の間にすきまができてしまった場合、どのような症状があらわれると考えられますか。次のア～オから1つ選び、記号で答えなさい。

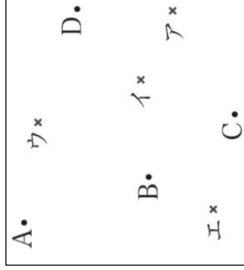
- ア. 肺が必要以上にふくらむ
 ウ. 肺がうまくふくらまない
 オ. 特に変化は起こらない
 イ. 肺に二酸化炭素がたまり続ける
 エ. 肺が押しつぶされて完全にしぼんでしまう

(2) 下線部 B について。ギアラと呼ばれている部位から出る消化液で分解されると考えられる物質を次のア～ウから1つ選び、記号で答えなさい。

- ア. デンプン
 イ. タンパク質
 ウ. 脂肪

(3) ミノ、マルチョウ、テッチャン、ネクタイをウシが食べたいものが通っていた順番に並べ替えなさい。

(4) 下線部 C について。マルチョウの内側の壁にはたくさんのひだがある。図はそのひだの表面に存在する構造の模式図である。この構造の名称を答えなさい。

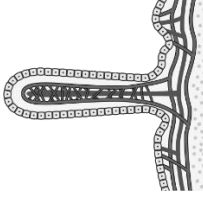

(5) (4)の構造がたくさんある理由とその利点を30字以内で答えなさい。

(6) 下線部 D について。ウシのハツを調べると左心室にあたる部分の筋肉の壁は、右心室にあたる部分の筋肉よりも厚くなっています。その理由を60字以内で答えなさい。

(7) 下線部 E について。ウシのハツモトと呼ばれている部位の血管には酸素を多く含む血液が流れています。このような血液を何といいますか。

(8) 細胞で養分や酸素を使って生命活動が行われると、二酸化炭素だけでなくアンモニアなどが発生します。①アンモニアを無害な尿素に変える器官を次のア～ウから1つ選び、記号で答えなさい。

- ア. 心臓(ハツ)
 イ. 肝臓(レバー)
 ウ. 腎臓(マメ)

②アンモニアが変化した尿素はウシの尿だけでなく、だ液や乳にも含まれています。だ液中の尿素は、口から第一胃(ミノ)に流れ込み、そこに存在する微生物の餌になります。この微生物が草を分解してくれるので、牛は草だけを食べて成長することができます。この微生物が何らかの原因で数が減少した場合、どのようなことが起こると考えられますか。次のア～オから1つ選び、記号で答えなさい。

- ア. 乳に含まれる尿素の量が増える。
 ウ. 尿の量が極端に減少する。
 エ. 食べた草が必要以上に分解されたりやすくなる。
 オ. だ液や胃液の量が増加する。

5

3 次の文章を読み、各問いに答えなさい。

下の表はある家庭で非常に備蓄してある4種類のミネラルウォーターA～Dについて、ラベルに書かれている情報(100mLあたりの栄養成分[mg], 硬度, pH)をまとめたものです。4種類の各項目の数値に予想以上の差が見られたので、理科の先生に相談して、実験することにしました。これについて次の各問いに答えなさい。

	A	B	C	D
カルシウム [mg/100mL]	46.8	8	0.05	1.2
マグネシウム [mg/100mL]	7.45	2.6	0.01	0.38
カリウム [mg/100mL]	0.28	0.6	0.08	0.1
ナトリウム [mg/100mL]	—	0.6	5.00	0.9
硬度 [mg/L]	1468	—	1.7	45
pH	7.4	7.2	9.9	6.7

(1) A～Dを少量ずつ4本の試験管に取り、BTB溶液をそれぞれ加えました。その結果について、下の文の()にあてはまる語句を書きなさい。

BTB溶液を加えて振り混ぜたあとの色を調べたところ、ミネラルウォーター(ア)を入れた試験管は(イ)色であり、他の3本の試験管とは異なる色であった。これよりミネラルウォーター(ア)は(ウ)性であることがわかる。

(2) (1)の結果から、ミネラルウォーター(ア)を入れた試験管の色を、他の3本の試験管の色と同じ色にするにはどうすればよいですか。下の語群から適当な器具や試薬を2つ選び、その手順を簡単に説明しなさい。

【語群】
 メスシリンダー こまごめピペット ガスバーナー 蒸発皿
 うすい水酸化ナトリウム水溶液 うすい塩酸 うすいアンモニア水

(3) ラベルに書かれてある栄養成分は、ミネラルウォーターの中ではどのような状態で存在していますか。その化学式を正しく表している組み合わせを(ア)～(オ)から1つ選び、記号で答えなさい。

	(ア)	(イ)	(ウ)	(エ)	(オ)
カルシウム	Ca	Ca ²⁺	Ca ²⁺	Ca ⁺	Ca ⁺
マグネシウム	Mg	Mg ²⁺	Mg ²⁺	Mg ⁺	Mg ⁺
カリウム	K	K ⁻	K ⁺	K ⁻	K ⁺
ナトリウム	Na	Na ⁻	Na ⁺	Na ⁻	Na ⁺

(4) A～Dを少量ずつ4本の試験管に取り、右図のように電極、電源、豆電球を接続した装置を用いて電球がつかか調べました。その結果、1つの試験管のみ電球がつかきました。

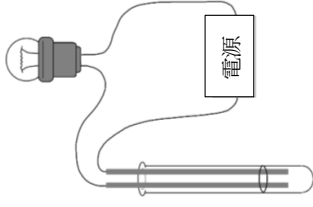

①電球がついたのはA～Dのうちどれが入った試験管ですか。記号で答えなさい。

②その理由を簡単に説明しなさい。

(5) Bのラベルには硬度が表示されていませんでした。硬度とは水1Lに含まれるカルシウムとマグネシウムの量を、炭酸カルシウムの量[mg]に換算したもので、以下の計算式で求められます。
 Bの硬度を求めなさい。

$$\text{硬度}[\text{mg/L}] = \text{カルシウム}[\text{mg/L}] \times 2.5 + \text{マグネシウム}[\text{mg/L}] \times 4$$

(6) 福岡市の水道水の硬度を調べてみると、40mg/Lというデータが見つかりました。このデータから、福岡市の水道水は1Lに40mgの炭酸カルシウムが溶けている水溶液とみなすことができます。この水溶液の炭酸カルシウムの質量パーセント濃度は何%ですか。次の(ア)～(ク)から1つ選び、記号で答えなさい。ただし、水道水の密度は1g/cm³とします。

- (ア)40% (イ)4% (ウ)0.4% (エ)0.04% (オ)0.004%
 (カ)0.0004% (キ)0.00004% (ク)0.000004%

(7) ミネラルウォーターは山に降った雨が地面にしみこみ、数十年から数百年かけて地下を流れる間に、岩石に含まれるミネラルが溶けこんでできたものです。そして、ある場所ですべて自然にわき出たり、井戸を掘ってくみ上げたりのものを、ボトルに詰めて販売しています。ヨーロッパのミネラルウォーターは硬度が120mg/L以上の「硬水」が多く、日本のミネラルウォーターは硬度が120mg/L未満の「軟水」が多いとされています。その理由としてふさわしくないものを、次のア～ウから1つ選び、記号で答えなさい。
 ア. 日本はヨーロッパに比べて年間の降水量が少ないから。
 イ. 日本はヨーロッパに比べて地形の傾斜が大きき、水が地中を流れる時間が短いから。
 ウ. 日本はヨーロッパに比べて火山活動が活発で、火成岩に含まれるミネラルは水に溶けこみにくから。

(8) どのミネラルウォーターにも含まれているカルシウムは、石灰水にも含まれている元素です。石灰水を白くにごらせる気体について、あてはまるものを次のア～オから1つ選び、記号で答えなさい。

ア. ものを燃やすはたらきがあり、空気の約20%を占める。

イ. 空気中で火をつけると爆発的に燃える。

ウ. 特有の刺激臭があり、水でぬらした赤色トマソ紙をかざすと、青色になる。

エ. 密度が空気よりも大きく、固体はドライアイスとよばれる。

オ. 有機物の不完全燃焼でできる。

⑥

4 次の文章を読み、各問いに答えなさい。

I 花子さんは毎晩同じ時刻に月の形と見える位置を観察し、記録しました。図1は、その観察記録の一部です。図2は、北極側から見た地球と月の位置関係、太陽の光の方向を模式的に示したものです。次の各問いに答えなさい。



図1



図2

- (1) 月のように、惑星のまわりをまわる天体を何といいますか。
- (2) 図1の8月30日の月の位置として最も適切なものを、図2のA～Hから1つ選び、記号で答えなさい。

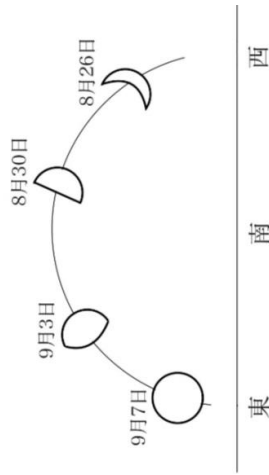
(3) ②のような半月を特に何とよびますか。

(4) 図1のように、月の形や見える位置が日ごとに変化するのはなぜですか。その理由を説明した文として最もふさわしいものを、次のア～オから1つ選び記号で答えなさい。

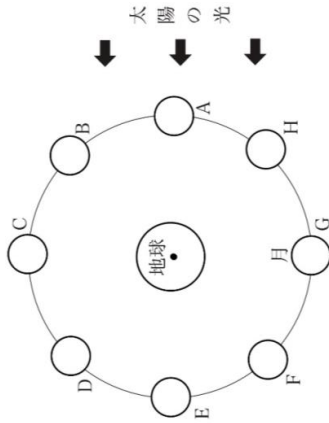
- ア. 月の表面が変化しているから。
- イ. 月が地球のまわりを公転することによって太陽、月、地球の位置関係が変化するから。
- ウ. 月が自ら光っているから。
- エ. 地球のかがりが月にうつっているから。
- オ. 地球のまわりに存在する無数のちりが太陽の光をさえぎっているから。

(5) 月食が起こる場合の月の位置を、図2のA～Hから1つ選び記号で答えなさい。

(6) 花子さんは日の出直前に東に出ている月を観察しました。このときの月の位置を図2のA～Hから1つ選び記号で答えなさい。

II 太郎さんは福岡県のある場所で、9月15日の午後7時・9時・11時の3回、北極星と星Xを観察し、それぞれの位置を記録しました。北極星の位置はほぼ変わらないように見えました。図3はその観察記録です。また、図3に示している破線は北極星を中心として30°ごとに引いたものです。次の各問いに答えなさい。



図3

- (7) 観察された星Xのような見かけの運動は地球の何が原因で起こりますか。
- (8) 北極星の位置がほぼ変わらないように見える理由を簡単に説明しなさい。
- (9) 同じ時刻に見える星の位置は日々変わります。1日で約1°移動し、1年でもとの位置に戻ります。では、2月15日の午後7時に星Xはどの位置に見えますか。図3のa～iから1つ選び記号で答えなさい。
- (10) 午後5時に星Xが図3のgの位置に見えるのは、何月何日ですか。

5 次の会話文は、中学生のよし子さんが気象予報士から雷について教えてもらっている場面で、

これを読んで、以下の問いに答えなさい。

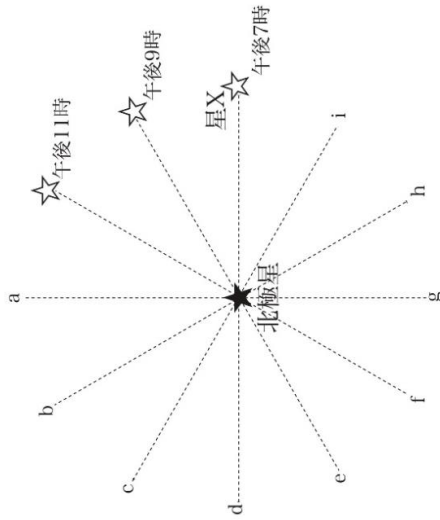
よし子 「予報士さん、雷って、どうして起きるんですか？ 空

から電気が落ちるなんて、怖い不思議です！」

予報士 「いい質問だね、よし子さん。雷はね、積乱雲って

いう特別な雲の中で、静電気がたまってるんだ

よ。」

よし子 「えっ、積乱雲ってどんな雲なんですか？」

予報士 「夏の暑い日に地面があたためられると、空気が上

昇していくよね。その空気が湿っていると、上昇する

途中で、冷やされて水滴や氷の粒に変わるんだ。こ

うして背の高い雲がぐんぐん育っていく。これが積乱

雲。雷雲とも呼ばれているよ。」

よし子 「じゃあ、積乱雲の中で電気がたまってる、雷が起きる

ってことですね。」

予報士 「その通り！ 積乱雲の中では静電気が発生するんだよ。」

よし子 「えっ、あの下敷で髪の毛が立つやつと同じ仕組みですか？」

予報士 「その通り！ 積乱雲の中では、(①) 静電気が発生し、上昇気流が起きることで、雲の上部がプ

ラス、下部がマイナスに帯電するんだ。その結果、地面はプラスに帯電するようになるよ。」

よし子 「へえ〜。で、電気がたまると、雷になるんですか？」

予報士 「そう。空気はふつ電気を通さないんだけど、電気がたまると電圧が高くなって、限界をこ

えて電気が流れ出す。これを(②) っていうんだよ。」

よし子 「そのときに、稲妻が生じるんですね！」

予報士 「そうです。ついでに言うと、そのときに、空気が急に高温になって膨張するから『ゴロゴロ』とい

う雷鳴も発生するんだ。雷鳴は10秒以上も続くことがあるんだよ。」

よし子 「稲妻って電気の実験みたいですね！」

予報士 「まさにそう。例えば、オームの法則で習った？」

よし子 「はい、電圧 = 電流 × 抵抗ですよ。」

予報士 「その通り。稲妻が生じているところでは、空気は数オーム程度の抵抗になり、そこを数万アンペア

もの電流が一気に流れているんだ。」

よし子 「すごい……。じゃあ電流も大きいんですか？」

予報士 「もちろん。電力 = 電圧 × 電流だから、すごく大きな電力の値になる。原子力発電所の出力は

100万kW程度だから、一瞬の出来事とはいえ、それに匹敵するんだ。」

よし子 「えーっ！ そんな大きなエネルギーなんて、怖いです！」

予報士 「だから、建物の上には避雷針がついてるんだよ。」

よし子 「あれって、雷を呼び寄せちゃうんじゃないんですか？」

予報士 「よく言われるけど逆。避雷針は雷を安全に地面に逃がすための道なんだ。避雷針を流れる電子

は(③) 向きに、電流は(④) 向きになるよ。」

よし子 「電子と電流の向きって逆なんですよ。ややこしい！」

予報士 「でも大事なポイントだよ。ちなみに、雷が落ちた場所には大きな電流が流れ、強い磁界が発生す

るから、近くにあった鉄の棒が磁石になることがまれにあるんだ。」

よし子 「それって、釘に導線を巻いて電流を流すと電磁石になるのと同じですね。」

予報士 「その通り。雷では釘が受ける磁界がとても強いので、磁石になったままになるんだよ。」

よし子 「自然って、本当に不思議がいっぱいですね。怖いけど、ちょっと感動します。」

予報士 「そうだね。雷ひとつとっても、電気、光、音、磁石、いろんな自然現象が詰まってるんだ。」

よし子 「予報士さん。私、雷が苦手だけれど、そばに一瞥こいてもらえたら、きつと大丈夫だと思います。

だから今度、実際に雷を観察しながらいろんなことを教えてくださいな。」

(1) 下線部Aに「冷やされて」とあるが、なぜ冷やされるのでしょうか。次のア〜エから1つ選び、記号で答

えなさい。

ア. 上空には太陽の光が届きにくく、気温がもともと低いから

イ. 空気が上昇するときに、地面の熱を置いてくるから

ウ. 空気が上昇するときに、まわりの空気とまざって冷やされるから

エ. 空気が上空で膨張することで、温度が下がるから

(2) 積乱雲(雷雲)の中で静電気が発生する仕組みについて、文中の(①)に当てはまるものを、次の

ア〜エから1つ選び、記号で答えなさい。

ア. 水滴が蒸発するとき

イ. 上昇気流が地上の電子を吸い上げて

ウ. 大小の氷の粒がこすれ合っ

て、太陽の光のエネルギーによって

(3) 文中の(②)に当てはまるものを、次のア〜エから選び、記号で答えなさい。

ア. 電離 イ. 感電 ウ. 帯電 エ. 放電

(4) 下線部Bについて、音の出る仕組みが雷に最も近いものを、次のア〜エから1つ選び、記号で答

えなさい。

ア. 太鼓の音 イ. 打ち上げ花火の爆発音 ウ. 拍手の音

エ. 雷鳴を録音してスピーカーで再生した音

(5) 稲妻が光ってから2秒後に雷鳴が聞こえました。音速を340m/sとすると、雷の発生地点までの最短距離は何メートルですか。

- (6) 下線部 C について、雷鳴がゴロゴロと 10 秒以上続くのはなぜですか。もっとも適切なものを、次のア～エから 1 つ選び、記号で答えなさい。
- ア. 雷の光が長い時間光っているから、音も長く続くように聞こえる。
 イ. 雷鳴の発生する範囲が広く、音が時間差で届くから。
 ウ. 雷鳴は地面の振動によって起きるが、地面が広いため、長く響くように感じる。
 エ. 雷鳴の音は耳の中で反響しているため、長く続くように感じる。
- (7) 稲妻が生じているところでは、空気の電気抵抗は 10Ω であると仮定します。そこに 1万 A (アンペア) の電流が流れたとすると、下線部 D のオームの法則を使った計算からは、何 V (ボルト) の電圧が加わっていたこととなりますか。次のア～エから 1 つ選び、記号で答えなさい。
- ア. 1000V イ. 1万 V ウ. 10万 V エ. 100万 V
- (8) 下線部 E の式から、(7) のときの電力を計算して求め、正しいものを次のア～エから 1 つ選び、記号で答えなさい。ただし、電力の単位は kW (キロワット) としています。
- ア. 1万 kW イ. 10万 kW ウ. 100万 kW エ. 1000万 kW

- (9) 文中の (③) (④) に当てはまるものを次のア、イから 1 つ選び、記号で答えなさい。
- ア. 上から下 イ. 下から上

- (10) 下線部 F について。避雷針のように、まっすぐ流れる電流のまわりには、右図のような向きの磁界が発生します。避雷針の近くにあった鉄の釘が、落雷の結果、磁石になりました。このとき、その釘はどのように配置されていたと考えられますか。最も適切なものを、次のア～ウから 1 つ選び、記号で答えなさい。

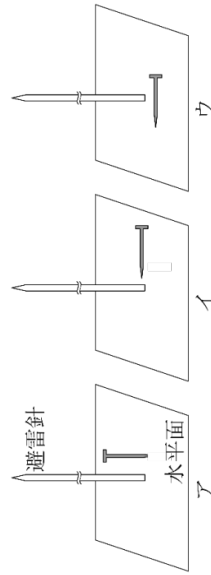
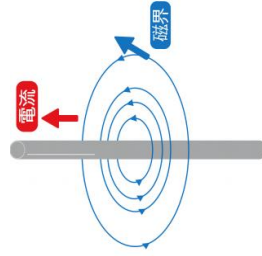

2026年度 音楽科入試（前期）聴音

2026年度 音楽科入試（前期）コールユーブンゲン

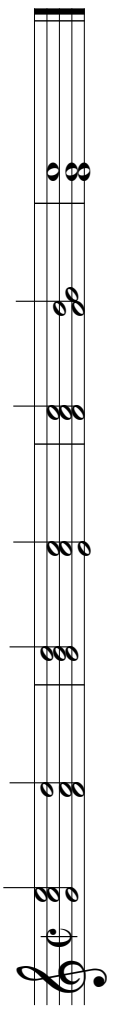
① 

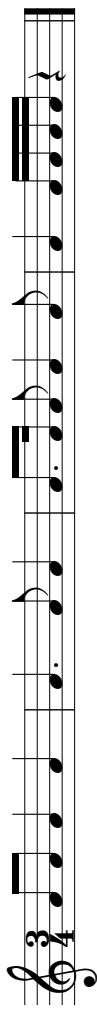
② 

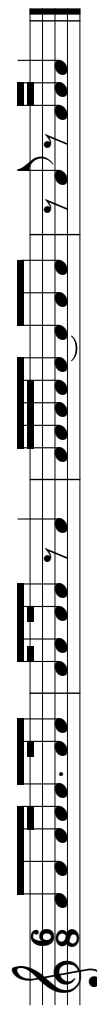
③ 

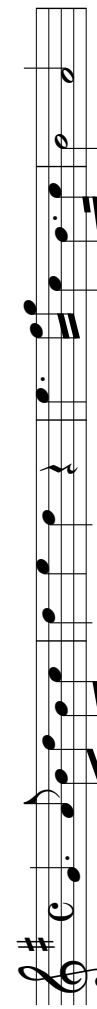
④ 

⑤ 



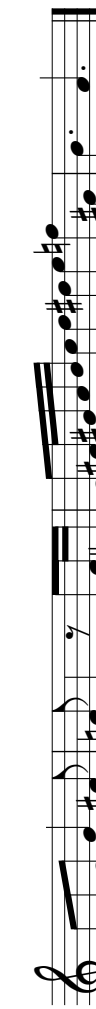

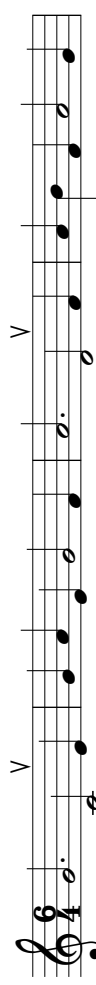



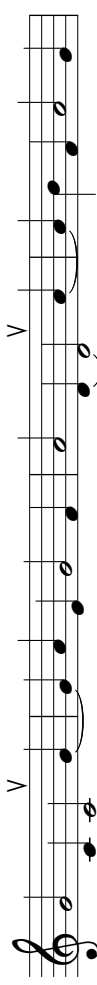

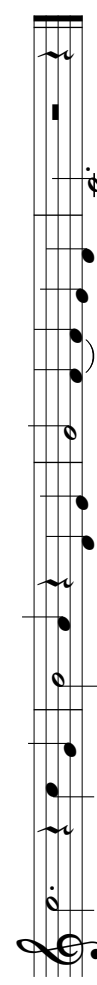

次は、生徒Aの母親が地域情報紙に載せるために「生成AI」で作ったイラストと、それを見た教師と生徒の会話です。読んで、後の問いに答えなさい。

【生成AIで作ったイラスト】



【会話】

生徒A：先生、このイラストを見てください。私の母は仕事で地域情報紙を作成しているのですが、その情報誌に載せるイラストを「生成AI」のCopilot^①を使って作ったのだそうです。絵が下手な母がこんなイラストを作成したことに驚いたので、みんなにも見せたくなくて、持ってきてしまいました。

教師：そうなんですか。「生成AI」は本当に便利ですね。

生徒A：ええと、私は今、このイラストを作ったCopilotを「生成AI」と言ってますけど、実はよく分かっていないんですか？ よく聞く言葉で、なんとなく使っているんですけど、実はよく分かっていないんです。

教師：「AI」とは「Artificial Intelligence」の略で、人工知能のことです。大量のデータから将来の予測をするAI技術は、私たちの身の周りの多くの場所ですでに用いられていますね。これに加えて近年では「インターネット上から収集される学習データをもとに、自動で画像や文章を作り出すAI」の技術も発展し、急速に社会へ浸透しつつあります。これが「生成AI」で、Copilotもその一つです。「生成AI」がイラストを作成する仕組みを図解すると、このようになりますよ。【図1】

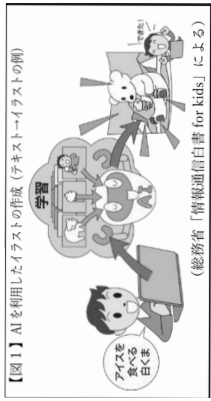

生徒A：なるほど、文章からもイラストが作れるんですね。そういうえば母も、(図A)は「地域広報誌の子育て欄に載せるイラストを描いて」、(図B)は「保育士のイラストを描いて」、(図C)は「医者と看護士のイラストを描いて」とCopilotに指示したと言っていました。

生徒B：うーん、でもこの3枚のイラストに、私は違和感を覚えるな。どうして子育ては、お母さんと子どもの絵になっているのかな。お父さんと子どもでもいいと思うんだけど。(図C)の医者や看護士だって、女性のお医者さんいれば男性の看護士さんもあるのに……って思っちゃう。「女性とはこういうもの」、「男性とはこういうもの」という先入観が、このイラストにはすごく反映されているような気がする。

教師：そうですね。①生成物に偏りが出ることは、「生成AI」の抱える課題の一つです。他にも、同性愛や特定の人種に対してネガティブな反応をする「生成AI」が存在することが、2024年のUNESCO(国連教育科学文化機関)の調査によって明らかになっています。

生徒B：「課題の一つ」ということは、「生成AI」には他にも課題があるんですか？

教師：たくさんありますよ。例えば、「生成AI」に入力した情報が流出してしまう可能性があります。ですから、情報を利用する際には、機密情報や個人情報を入力しないように注意しなければなりません。また、一見正しく見える不正確な情報や、偽画像・偽動画が簡単に作成することができるようになり、そして作成された情報が拡散された結果、だまされたり、混乱が引き起こされたりした事件も発生しています。さらに、AIによって実在するアーティストやイラストレーター、俳優などにそっくりなりたりのものが作られ、権利が侵害されたり、本人が損害を受けたたりする問題も起きています。こうした問題に対して、各国や国際会議などで議論が進められているんですよ。

生徒A：けっこうたくさん問題があるんですね。ところで、「生成AI」で作れるのは画像だけなんですか？

教師：もちろん画像だけでなく、文章も生成できますよ。指示を入力すれば、インターネット上から収集される学習データをもとに、すぐに文章を生成してくれます。ただ、その内容には誤りが含まれる場合があるので、注意が必要です。

生徒B：私は、読書感想文を「生成AI」に書かせる生徒が続出しているという話を、ニュースで見ました。【生成AI】に書かせた感想文がコンクールで入賞してしまって、後で問題になったという内容でした。

教師：「生成AI」には②利点もたくさんありますが、その使い方には気を付けなければいけませんね。

生徒A：そうですね。きっと「生成AI」は今後ますます社会に普及していくでしょうから、上手に付き合っていきたいです。

生徒B：「生成AI」が普及することで、私たちが大人になった頃、世の中はどのようなふうになっているのかなあ。

問1 傍線部①「生成物に偏りが出る」とありますが、(図A)～(図C)において偏りが発生したのはなぜだと考えられますか。最も適当なものを次から選び、記号で答えなさい。

- ア 生成AIはインターネット上にある文章や画像の情報を学習して生成を行うが、生成AIはまだ日常的に使用されていない技術で、女性が社会進出をしている現代社会の実情に対応しきれていないから。
- イ 生成AIはインターネット上にある文章や画像の情報を学習して生成を行うが、その学習データの中に、男女の担う役割に関する固定観念や差別意識を含む表現が多くあるから。
- ウ 生成AIはインターネット上にある文章や画像の情報を学習して生成を行うが、男女の性別役割分業については、少量の誤ったデータしか集めることができなかったから。

問2 次の【グラフ】と【文章】は、傍線部②「利点もたくさんあります」ということを説明するために、教師が生徒たちに準備した資料です。後の問いに答えなさい。

【グラフ】 業務課題における生成AI使用の有無による生産性の比較



省略

- (1) 上のグラフA～Dの説明として適当でないものを次から一つ選び、記号で答えなさい。
ア グラフAから、生成AIを使用すると、2つ目の課題は最初の課題の約半分の時間で完了したことが読み取れる。
イ グラフBから、生成AIを使用すると、2つ目の課題は最初の課題よりも業務成績が約2倍以上になったことが読み取れる。
ウ グラフCから、生成AIを使用すると、2つ目の課題を10分以内で完了した人数の割合は使用しない場合の約10倍になったことが読み取れる。
エ グラフDから、生成AIを使用すると、2つ目の課題における成績の最頻値は使用しない場合よりも2ポイント高いことが読み取れる。

【文章】「創作ツール」としてのAIの可能性

省略

(3) 傍線部 (X)「過去のツール」、(Y)「生成AI」(【文章】)について説明したのとして**適当でないもの**を一つ選び、記号で答えなさい。

- ア 現在は受け入れられている過去のツールも、登場当時は既存のクリエイターから否定的な見方をされた。
- イ 生成AIも過去のツールも、大量の既存のデータを学習することで新しい作品を生み出している。
- ウ 生成AIは過去のツールと違い、高度な技術がなくても言語入力のみで良質な作品を生み出せる。
- エ 生成AIは過去のツールと同様に、新たな創作ツールとして文化の発展に寄与する可能性を持つ。

問3 二重傍線部(1枚目【会話】)「生成AI」が普及することで、私たちが大人になった頃、世の中はどのようなになっているのかなあ」とありますが、今から30年後、「生成AI」が普及した世の中はどのようなになっていると思いますか。また、そのような世の中について、あなたはどのように思いますか。次の条件1～条件5に従って書きなさい。

- 条件1 文章は、400字以内で書くこと。
- 条件2 はじめに、世の中がどのようなになっているかについての自分の考えを書くこと。
- 条件3 根拠をはっきりと示しながら、自分の考えを書くこと。
- 条件4 【会話】、【グラフ】、【文章】で取り上げられている内容をもとに書くこと。
- 条件5 原稿用紙の正しい方に従って書くこと。

- (2) 空欄に入る言葉として最も適当なものを次から選び、記号で答えなさい。
- ア 人類の先人たちの知恵を、場所や時間を問わず、即座に手軽に利用できる
- イ 自分が生み出したデータを生成AIに学習される上に、その生成AIと仕事を打ち合うことになる
- ウ インターネット上のデータは人類共有の財産であり、著作権を全く気にする必要がない
- エ 積極的に用いていることで、新たな創作表現を生み出すきっかけになる

受験番号	氏名
------	----

1 (1) -7 (2) $\frac{2x+13}{12}$ (3) $-\frac{1}{2}$ (4) 0

2 (1) 1 (2) $x = 8$ (3) $a(x+1)(x-1)$
 (4) $n = 2, 4, 5$ (5) $x = \frac{3 \pm 3\sqrt{5}}{2}$ (6) $y = \frac{4}{3}x - \frac{11}{3}$
 (7) $\frac{11}{36}$ (8) 3 cm

3 ア $x+2$
 イ $(x+2)+y+1$ ウ $(x+2)+x+y$
 エ 15 オ 12

4 (1) $a = \frac{1}{2}$ (2) $(\sqrt{3}, \frac{3}{2})$
 (3) $\frac{21}{2}$

5 (1) $\angle x = 94^\circ, \angle y = 77^\circ$ (2) 28π cm
 (3) 2 倍

6 (証明)
 $\triangle ABE$ と $\triangle CBD$ において
 仮定より, $\angle ABE = \angle CBD \dots\dots$ ①
 $AE = AD$ より, $\angle AEB = \angle ADE$
 $\angle AEB = 180^\circ - \angle AED$
 $\angle CDB = 180^\circ - \angle ADE$
 $\angle AEB = \angle CDB \dots\dots$ ②
 ①, ②より, 2組の角がそれぞれ等しいから $\triangle ABE \sim \triangle CBD$

(2) $\angle BEF = 79^\circ$ (3) $BF : FG = 4 : 1$

問五 B
 問六 E
 問四 小猿二匹来し
 問二 ① イ ② ウ
 問三 イ

【三】
 問一 X いう Y ゆえ

問八 ウ
 問九 イ
 問十 エ

問七 永江カルテットが、プロの音楽家になるため何か。を得られる場所なので、確信が持てなかつたから。

問四 ア
 問五 エ
 問六 ウ
 問二 ウ
 問三 首

【二】
 問一 a 背景 b 穏 c 漂

問十 A イ B エ C ア
 問七 イ
 問八 A イ B ア
 問九 ウ

問四 ウ
 問五 エ
 問六 ア
 問二 IV
 問三 X エ Y イ

【一】
 問一 a ともな b 催促 c こよみ d 典型

受験番号 氏名

受験番号	氏名
------	----

2026年度

理科

福岡女学院高等学校

1

(1) エ	(2) カ	(3) ウ	(4) 丸：しわ = 3 : 1	(5) イ	(6)① 蒸留	② ウ
(7) ①	二酸化炭素	② イ	③ 200 個	(8) 48 km/h	(9) ウ	(10) ア
(11) ウ	(12)① ウ	② A, D, F	(13)① A	② ア		

2

(1) ウ	(2) イ	(3) ネットアイ	→ ミノ	→ マルチヨウ	→ テッチヤン	(4) 柔毛
(5) 表面積を大きくする	こ	と	で	効	率	よ
左心室は全身に	向	か	っ	て	血	液
心室は肺のみに	血	液	を	送	り	出
(6) 心室は肺のみに血液を送り出せればよいから。						
(7) 動脈血	(8)① イ	② ア				

3

(1)(ア) C	(イ) 青	(ウ) アルカリ
(2) うすい塩酸をこまごめビベットを用いて少しずつ加える		
(3) ウ	(4)① A	② 多くのイオンが存在する電解質水溶液であるから
(5) 304	(6) オ	(7) ア
	(8) エ	

4

(1) 衛星	(2) C	(3) 上弦の月	(4) イ	(5) E	(6) H	(7) 自転
(8) 地球の地軸の延長線上に位置しているから。	(9) C	(10) 7月 15日				

5

(1) エ	(2) ウ	(3) エ	(4) イ	(5) 680 m	(6) イ	(7) ウ	(8) ウ
(9)③ ア	④ イ	(10) ウ					

2026年度

社会

解答题紙

福岡女学院高等学校

1

問1	ウ	問2	イ	問3	(1)	源頼朝	(2)	征夷大將軍
問3	(3)	荘園や公領の治安維持を行う。(荘園や公領の年貢の徴収や納税を行う。)				問4	(1)	ア
問4	(2)	天皇	家	や	豪	族	が	支
		民	を	国	家	が	直	接
		壬申の乱	問5	(1)	本居宣長	(2)	エ	問6
								C

2

問1	産業革命	問2	(1)	ウ	(2)	日米修好通商	条約
問3	(1)	ア	(2)	お雇い外国人	問4	大日本帝国憲法	問5
問6	(2)	公害	対	策	基	本	法
		を	設	置	し	た	。
					問7	イ	環
							境
							序

3

問1	カ	位置	問2	F	位置	問3	キ	位置	問4	C	位置	問5	E	位置	問6	ア	位置	問7	B
問2	(1)	①	(2)	①	(3)	エ	問3	(1)	環太平洋	造山帯	(2)	スペイン語							

4

問1	主食	問2	イ	問3	ウ	問4	イ	問5	エ		
問6	(海に放出される処理水には)放射能が含まれている可能性があるかと疑われているから。										
問7	(1)	コメ	(2)	ウ	問8	アジア	州	問9	植民地	問10	エ

5

問1	(1)	個人	(2)	エ	問2	(1)	ウ	(2)	通常国会	(3)	イ
問2	(4)	優越	議院の	問3	(1)	議院内閣制	(2)	解散			
問3	(3)	政権を担う政党のこと			問4	(1)	エ	(2)	地方	分	権

6

問1	A	B	エ	問2	(1)	ア	(2)	ウ
----	---	---	---	----	-----	---	-----	---

問1

イ

問2：

- (1) イ
- (2) ア
- (3) イ

問3：解答例

30年後の世の中は「生成 AI」が普及することで、芸術作品に対する評価の基準が現在とは全く違ったものになっていると考える。【文章】にあるように、「生成 AI」を用いれば、言語による指示だけでさまざまな作品を生み出すことが可能である。したがって30年後は、誰もが高品質な芸術作品を生み出せることを前提として、それに作家性やコンセプト、制作の動機などの「物語」をどう結びつけていくかが、現在よりも重視されるようになっていだろう。

私は芸術に対してこのような評価をする世の中は、とても良いと感じる。なぜなら、これまでも様々な技術が生まれてきたが、そのような技術に置き換えられないことの中にこそ「人間らしさ」があると感じるからだ。「生成 AI」によって「人間らしさ」がより鮮明に意識されることで、文化や芸術が新しい形で展開していくのではないかと考える。(370字)



福岡女学院高等学校

〒811-1313 福岡県福岡市南区日佐 3-42-1
TEL : 092-575-2470 FAX : 092-575-2498
<https://www0.fukujo.ac.jp/js/>